

2018.1.11



가
Korea Law Service Center

-
- 1.
 - 2.
 - 3.
 - 4.
 - 5.
 - 6.
 - 7.
 - 8.

-
-

[2018.6.20] [15259 , 2017.12.19,]

1

1 ()

2 ()

1. " " . . .

(" ")

2. " " .

3. " "

4. " "

3 ()

(戒護)

가

4 ()

5 ()

가,

(病歷),

(性的)

6 ()

500

가

가

7 (.)

1

가

8 ()

1

. < [2016.5.29](#) >

9 ()

1

(" ") 가

10 ()

2

1

11 ()

. < [2008.12.11](#) >

1. 19 :

2. 19 :

3. :

4. :

12 ()

가

1. 가

2.

3.

가

19 가

23 가

. < [2008.12.11](#) >

11

6

13 ()

12

, 19

19

.< [2008.12.11](#)>

14 ()

가

1.

2.

3.

15 ()

16 ()

(" ")

.< [2017.12.19](#)>

2

.< [2015.3.27](#),

[2017.12.19](#)>

16 2()

1. 「 」 200 2, 200 3 212

2. 「 」 201 2 10 71 2

[[2017.12.19](#)]

17 ()

1.

2. • ,

3. , 「 가 」 ,

4. • ,

5. (日課)

18 ()

가

. < 2009.12.29 >

1

19 ()

, , ,

1

20 ()

. . . ,

1

21 (가)

가 (, .
, 가

2

22 ()

. ,

. ,

23 ()

, , ,

24 ()

가

. .

,

가

3

25 ()

- 1. 가
- 2. 가
- 3. 가
- 4. 가
- 5. 가 가
가 1

26 ()

- 1 가
- 가 2

27 ()

- 가 가
- 1. 가
- 2. 가
- 가 1
- 2 가
- 가
- 2 3
- 6

28 ()

- 가 가
- 가
- 가

가 1
1 (가 가) 1
가 .

29 () 가
. , 가 가 가
(1)

1 가 28
" " " " " " " , " " " " " , " "
"가 " " 가 "
[[2015.3.27](#)]

4
30 (.) 가

31 () 가 가

32 () ,
. , .

33 () 가

34 ()

35 () 가
. . ,
. < [2016.12.2](#) >

[[2016.12.2](#)]

36 () 가
. < [2010.5.4](#) >

1

「

」

27

.< 2010.5.4>

37 ()

(" ")

2

1

2

가

가 (가

가

)

, 가

가

38 ()

가

(" "

)

(

, " ")

가

39 ()

가

.< 2011.8.4>

40 ()

가

1

가

가

가

5

41 ()

가

1.

가

2. 「 」

3. 가

4. 가

가

• • .

1. 가

2.

3.

2 •

. • • •

42 ()

1.

2. 92

3.

4.

5. 가

6.

43 ()

가

1. 「 」

2. 가

3. 가

1 가

. 가

가

가

1.

2. 「 」

3. 1 2 3

가

4.

3

4

1.

2.

가

3.

4.

5.

가

6.

가

7.

가

1

5

, 가

44 ()

가

1

가

42

2

가

6

45 ()

가

1

2

1.

2.

46 ()
가

47 () (" "
1 「 」
가
1

48 ()
가

1. 가
2.

49 () ,
26 1
1 가 43 5
43 7 , ,

7

50 ()

.< 2014.12.30>

.<

2014.12.30>

가

51 ()
(" ")

1

1

52 () 가 ()

가

53 ()

가 , 18

가 . < 2009.12.29 >

1. 가 . ,

2. 가 . ,

3.

1

가

54 ()

2015.3.27 >

. < 2015.3.27 >

[2015.3.27]

8

1

55 ()

56 () 62

가 (")
가
가

57 () 59

가 (" ")

1. : 가

2. :

3. :

4. (重) :

가
가

< 2015.3.27 >

가 (" ") (19 가)
가

< 2015.3.27 >

2

< 2015.3.27 >

58 (가)

 가 .

2

59 ()
 , . . 가(" ")
 , 가

가 가

, . . , 가 가

60 (가)
 " " 가) . , (1
 .

61 ()
 . .

62 () , 가 , (" ")
 . 5 7 (7) , 가 .

3

63 () 가

「 8
1 2

.< 2015.3.27 >

1.

2.

• •

64 ()

• ,

•

4

65 ()

• • • • • • •

,

66 ()

가

67 ()

68 ()

69 ()

(" ")

70 () 가 68 , 69 2
 , 가 . . .

1

71 () . ,

72 () 가 2 ,
 1 . , 가

가

73 ()

2

가 ,

74 (.) 가

1.

가

2.

75 (.) 가
 「 」 74

76 (.) 74

74

(公課金)

5

77 ()

6

3 1(21

7)

1 20

가

.

1. 가

2.

3.

가 ,

가

가

4.

가

가

1

5

가

.

1. 가

2.

가

가

1

2

.

78 ()

가

1.

가 가

2.

가

9

79 ()

.

80 ()

가

.

81 ()

.

82 ()

.

.

.

가

가

83 () 가

84 () 41 2 ()

43 4

85 () 가 , ,

86 ()

1

63 65 70 76

87 ()

88 ()

82 , 84 85 . < 2008.12.11., 2016.12.2 >
[2016.12.2 14281 2015.12.23
.]

10

89 () , , .

가

[2008.12.11]

90 ()

. < 2008.12.11 >

. < 2008.12.11 >

91 ()

11

92 ()

1. . . . , 가

2. . . . , 가

3. , , 가

93 ()

. .

, 가 가

가 92

1 92

94 ()

. (" ")

, 가

1

가

1 2

95 () 가
()

- 1. 가
 - 2. 가
- 15 , 가
- 2 7 , 3

가

96 () 가
98
()

< 2016.5.29 >

- 1.
 - 2.
- 24 ,
- 가
- 2 12 , 3
- 95 4 6

97 () 가

< 2016.5.29 >

- 1. ,
- 2. 가
- 3.
- 4. 가

98 ()

- 1.
- 2.
- 3.
- 4. (帶)
- 5.
- 6.
- 7.
- 8.

- 1. • : 97 1 1 4
- 2. : 가
- 3. • • : 97 1 2 4
- 4. • : • 가

99 ()

, 가

100 () 가

. < [2016.5.29](#) >

- 1.
- 2.
- 3.
- 4.
- 5.
- 6. •
- 7.

. < [2016.5.29](#) >

- 1.
- 2.

3.

4. •

5.

6. (

)

1

2

3

"

"

•가

•가

•

,

.< [2016.5.29](#)>

1

2

가

,

,

101

(

)

가

.< [2016.5.29](#)>

1.

가

가

2.

가

3.

가

4.

5.

가

6.

•

(

)

•

가

.< [2016.5.29](#)>

가

.< [2016.5.29](#)>

1

2

102 () 가
가
.

2 가
3 24

103 (" ") 가 133 72

1
가

2

1 . . . ,

4

104 () .

1

12

105 ()

106 () 가

1.

2. 102 1 가

3.

4. 가

107 () 가 111

1. 「 」, 「 」,

2.

3. .

4. 92

5.

6.

108 () .

1.

2. 50

3. 3

4. 30 가

5. 30

6. 30

7. 30 (가)

8. 30

9. 30

10. 30

11. 30

12. 30

13. 30

14. 30 (禁置)

109 () 108 4 13 .

가 108 2 14

2 1 가 .

1. 2 가

2. 6

가 2

110 ()

가 (" ")가

1. 가

2. 가 가 가

가 1

. . , 가, 가 .< 2015.3.27>

111 ()

" ")

5 7

가 , (7)

3

가

가

「 」 127 129 132

.< 2016.1.6>

112 ()

108 14

4 12

가 .<

2016.12.2>

가 108 14

. , 1
. < 2016.12.2 >

- 1. 가
- 2. 가
- 3. 가
- 4. 가

108 13 14

. < 2016.12.2 >

[2016.12.2 14281 2016.5.26 3
108 13 .]

113 (.)
가 .

114 () , 가 2 6
가 107

가

115 () 가

1 가 가

13

116 ()

가

- 1.
- 2.
- 3.

4.

가

가

117 ()

1

2

.< [2016.5.29](#)>

117 2() 「 」

1

17

2

가 1

2

가

」 11

2

123 ()

124 ()

,가 ,

12

5

125 ()

가

가

126 (가)

가

가

3

127 ()
()

가

가 (가

128 ()

가

然葬)

. , 3 (自
< 2015.3.27 >

127

(火葬)

. < 2015.3.27 >

1. :

3

2. :

60

2

2

< 2015.3.27 >

1. :

2. :

가

•

4

129 ()

(" ")

5 7

,

,

130 ()

• • ,

131 ()

•

5

132 ()

6

200

1. • • •

• • •

2.

• • •

가

1

1

133 ()

1

1. 102 4

24

2. • ,

가

< 8728 ,2007.12.21 >

1 () 1 .

2 () 76 .

3 () 가 .

28 .

4 () . ,

1 가 .

5 () .

26 " 2 5 " " ㄱ

」 2 4 " .

5 " 15 " " ㄱ 」

101 " .

91 1 4 " ㄱ 」 2 " " ㄱ

」 11 " .

17 " " " ㄱ 」 " .

24 " " " ㄱ

」 2 4 " , " " " " , " "

" "

2 5 " " " ㄱ 」 " .

1 " 4 2 " " ㄱ 」 7 " .

2 1 " 1 2 3 " " 「 」

2 4 " .

21 1 " 2 5 " " 「 」 2

4 " .

24 · 30 1 40 " " " 「 」 " .

27 1 " 14 · 14 2 · 15 · 16 · 29 1 · 32

3 · 35 2 · 44 3 46 " " 「 」

」 37 1 · 37 2 · 63 3 · 68 1 · 77 1 · 98 ·

100 · 101 · 102 107 109 " , 2 "」

51 1 " " 「 」 121 1 " ,

3 " 53 " " 「 」 123

" .

24 1 " 52 " " 「 」 122

" .

28 1 " 51 " " 「 」 121

" .

58 " 49 52 " " 「 」

119 122 " .

3 4 " 「 」 5 1 " " 「 」

8 " .

23 4 10 " 「 」 " " 「 」 "」

. .

2 1 " 「 」 15 1 " " 「 」

」 101 1 " .

51 " 「 」 " " 「 」 "」 .

3 1 3 " 18 · 19 " " 「 」

」 41 · 43 · 44 " .

6 () 「 」

< 9136 ,2008.12.11 >
2008 12 22

< 9847 ,2009.12.29 >
1 () 1
2 20
21 () <26 >
<27 >
18 1 " " " "
53 1 3 " " " "
128 2 " " " "
<28 > <30 >
22

< 10273 ,2010.5.4 >

< 10865 ,2011.7.18 >
3

< 11005 ,2011.8.4 >
1 () 1 , . . . < > . . .
4 , . . . < > . . .
2 3
4 ()
39 2 " " " "

< 12900 ,2014.12.30 >

.

< 13235 ,2015.3.27 >

1 () 3 .

2 () 29 가

3 () 128 1 3

.

< 13721 ,2016.1.6 >

.

< 14170 ,2016.5.29 >

1 () 6 .

2

3 ()

.

8 " " " " " " .
96 1 2 " (" ")" "

"

97 1 3 , 100 1 , 5 , 2
, 2 • 3 • 6 , 4 , 101 1 ,
2 • 4 • 5 , 2 , 3 117 4 " "

"

< 14281 ,2016.12.2 >

1 () .

2 () 112 4

108 14 .

< 15259 ,2017.12.19 >

1 () 6 .

2 () 16 2

[2017.9.19] [28296 , 2017.9.19,]

1

1 () 「 」

2 () 가 「 」 (" ")
" ") 9 1 (" ")
(" ")

1

3 () 9 2 가

가

1 2 가

2

1

4 () 14
(獨居室) (混居室)

5 ()
1. : (日課)

2. (戒護) :

6 () 5 2 (")
 ")
 1 , 가
 (" ")
 , 가
 2
 ,

7 () 가

8 () 3 ,

9 () ,

10 () , , , ,

11 () ,

12 () , , , ,
 (刑期) ,

.< [2014.6.25](#)>

가

.< [2014.6.25](#)>

13 () . .
 (" ") (護送人)
 (" ")
)
 1 ,
 1 , ,

14 () .

15 () 16 2 3

16 () 가

17 () . . . 가
 가 , 가
 (移送) (" ")
 가 .

18 () 가 가
 3 .
 1 .
 19 1
 30 .

19 () 3 .

20 ()
 . < 2012.1.6 >
 가 「
 」 23 , 18 2
 , 19 , ,

가

. < 2012.1.6 >

21 ()
가

22 () 20 2

- 1.
- 2.
- 3.

가

1

23 ()
가

24 () (出廷),
, 19 19

2

25 () 22 1
(" ")

26 () 가 ()
" ")

27 () 23

28 () . < 2014.6.25 >

. < 2014.6.25 >

29 ()

30 ()

31 () 가

가

32 ()

가

가

33 () 가

(" ")

가

3

34 () 25 " " 가

()

25 1

25 1

가 25 1

35 ()

36 () 가 ,

가

가

37 ()

38 () 가 가 (,

)

가

1

가

• (預託),

39 () 26 2 3

34 3 4

40 ()

41 () 가 27 1

42 (가) 27 1 가

27 1 가

43 (가) 27 1 가
가 가

44 ()

45 ()

28 1

4

46 (•) ,

47 (•) • • , 가

6 1 . .

48 () 32 1 , , .

49 () 가 () 「
가 」 9 1 .

- 1.
- 2.
- 3. , , ,

50 () , ,
1 .

51 () 1 1 .
, 19 6 1 .
1 「 」 14
. < [2009.3.18](#) >

52 () 18 1 , 53 1 3 128 2 " . < [2010.12.29](#) >
" 「 」
[[2010.12.29](#)]

53 () 가 1
. < [2010.12.29](#) >
가

. < [2010.12.29](#) >
가 가
. < [2010.12.29](#) >

3

[[2010.12.29](#)]

54 () 가 , .

54 2() 36 2 " "

1.

2.

3.

4.

5. 1 4

[2010.7.9]

55 ()

(" ")

56 (가) 가 가

57 () 37 1

5 ,

58 () () 「 가

」 9

()

30 .< 2014.6.25>

4

.< 2014.6.25>

1. ()가

2. 가
가

가

「 」 19 , ,
가 .< 2012.1.6>

[2014.6.25. 25397 2013.8.29.

58 4]

[2016. 6. 28. 27262 2015. 11. 26.
58 2 ‘ ’ 3 59 2]

59 () 58 1 2

58 3 가

1. 19

2.

3.

58 4 가 2 2 3

59 2() 58 2 가

60

가

4

,

58

3 , 101 109

58 1 1 2

1 2

가

가

1 4

[2016.6.28]

60 () 41

2

,

1

61 () 41

62 (. . .) 41 2 .

. <

2016.6.28 >

1.

2.

41 3

가

41 2

3

1.

2.

4

3

63 ()

42

64 ()

가

65 ()

43 3

. < 2013.2.5, 2017.9.19 >

1.

가

가. 104 1

. 84 2

57 2 4 (重)

2.

가

3.

가

[[2013.2.5](#)]

[2013.2.5 24348 2012.2.23

1 .]

66 () 43 4 4

가

1. 104 1 .

2.

3.

4. 가

가

1

가

43 4

.< [2013.2.5](#)>

3

43 5

< [2013.2.5](#)>

.< [2013.2.5](#)>

[[2013.2.5](#)]

67 () . ,

68 () 가 , ,

69 () . , 가 ,

가

가

.< [2014.6.25](#)>

70 () 60 1 63 .

71 () , ,

6 .

72 () 가

73 () 48 1

74 () 가 ,
가

75 ()

76 ()
가 가 43 5
가
1 가

7

77 () 50
가 가

78 () 52 1 " () " ()
() 60

79 () 53 1 가

80 () 가

가 53 1 가 가 18 ,
가 가 53 1
1

81 () 54 1 " " 65

54 2 " " . . . (肢體)

54 3 " " 가

.< 2015.12.10>

54 4 " " .< 2015.12.10>

1. 19

2. 12 3

3. 19

8

1

82 ()

가

1

10

83 () 57 2

1.

2.

3. 56 1

84 () 57 3 " "

,

,

가

85 ()

1

.

,

2

86 () 61
1

3

87 () 63

88 ()
,

4

89 ()

90 () 19

91 ()

1 ,

92 ()

93 () 67 가
(意思),

94 () 69

95 () 70 1 " 가 "
1 . . 가

96 () 71 " " 「 」
 . < 2017.9.19 >

5 (歸休)

97 () 77 2 가
 가 (" ")
 .
 가 가
 2 가

9

98 ()
 57 2 3 .

99 () 가

100 () ,

101 () 1 ,

102 () 58
 1 ,
 58 2 • 4 101

103 (•) 86 1 .

86 1 가

104 () 가 , .

105 () 가 , .

106 () 가 「 」 34 , 89 209

107 () 30 .

10

108 () 57 2 3 4 . < [2017.9.19](#) >

109 () 4 .

110 () 58 1 • 2 • 4 109

111 () 5 . < [2014.6.25](#) >

11

112 () 가 , , (" ") 92 104 1 .

113 () 가 . , .

114 () 93 , ,

115 () 「 가 」 9
가 . < 2014.8.6 >
가 「
」 19 , ,
가 .< 2014.8.6 >

116 () , , , , ,
· , 가

117 () · · · · 가

118 () 가 가

119 () 95 5 96 4 가
· 가, 95 5 96
4

120 () 가

121 () 가

가,

97 3

119 2

122 ()

123 ()

124 ()

125 ()

100

가

< 2014.6.25 >

126 () 101

<

2014.6.25 >

127 () 102 1

102 3

4

128 () 가 133

(" ")
(" ")

가

128 2() 「 」 145 • 146 133

[2015.12.10]

128 3()

1

[2015.12.10]

128 4() 128 2 1

1. , , ,

2.

3.

[2015.12.10]

12

129 () 111 (" "

130 () 가

131 ()

132 () 가

133 () 132

가 가 , 가 가

< 2014.6.25 >

<2017.9.19 >

108 13 14

, 가, 112 4 4

119 2

134 () 108 4 14 가

135 () 113 1
가

136 () 가

137 ()

13

138 () 116 1 가

1
116 2

139 () 117 1 가
(8)

117 2 가

117 1

117 1

139 2() 117 2 2 「
」 17 (가
)

, 117 2 2 가
7 1

2 7

, 가 1 3

, 1

, 3

2 5 , 1

1

[2010.7.9]

3
1 가

140 (가) 122 2 가 가
가 가 ,

2

141 ()
3

142 ()
10

143 ()

1 「 2 4
 . < 2017.9.19 >

. < 2017.9.19 >

144 ()

. < 2009.3.18 >

145 (가) 126 가
 가

145 2()
 가

- 1.
2. 가
- 3.
4. 가

[2017.3.27]

145 3() 145 2 가
 「 가 」 19 , ,
 가

[2017.3.27]

3

146 () 127

147 () 가 . < 2014.6.25 >

148 () 가 .
 (病歷) .

가 , 가 .

128 , (火葬), (自
 然葬) . < 2015.12.10 >

149 <2015.12.10>

150 ()

가

. < 2015.12.10 >

가

. < 2015.12.10 >

4

151 () 130

152 () , ,

153 () 131
(" ")

가

가

< 21095 ,2008.10.29 >

1 () 2008 12 22

2 ()

2 2 3 8 3 " ㄱ " " ㄱ
" ㄱ "

6 2 3 " " " ㄱ " ㄱ

"

5 3 " ㄱ 」 2 " " ㄱ 」 11
"

14 2 " 31 " " ㄱ
」 45 "

19 " " " ㄱ 」 "

26 2 7 " ㄱ 」 2 " " ㄱ 」
11 "
3 () ㄱ 」

< 21350 ,2009.3.18 >

1 () 2009 3 27

2 ()

144 " " " "

< 21356 ,2009.3.18 >

1 () 2009 3 22

2 ()

51 2 " ㄱ 」 " " ㄱ 」 14
"

< 22257 ,2010.7.9 >

< 22564 ,2010.12.29 >

1 () 2010 12 30 . < >
2 6

7 () <27 >

<28 >

52 "()" "()" ,
" " " " , " ㄱ " " ㄱ
" " " " .

53 "()" "()" , 1

3 " " " " .

<29 >

8

< 23488 ,2012.1.6 >

1 () . < >
2

< 24348 ,2013.2.5 >

.

< 25397 ,2014.6.25 >

. , 12 2 3

< 25532 ,2014.8.6 >

2014 8 7 .

< 26696 ,2015.12.10 >

.

< 27262 ,2016.6.28 >

.

< 27960 ,2017.3.27 >

2017 3 30 . < >

< 28296 ,2017.9.19 >

.

[2017.8.22] [00907 , 2017.8.22,]

1

1 () 「 」

2 () . < 2010.5.31, 2014.11.17 >

1. " " 가 . (" ")

가

2. " " 1

3. " " 1

4. " " (" ") 가

5. " " ,

6. " " .

7. " " () ,

3 ()

. < 2014.11.17 >

. < 2013.4.16, 2014.11.17 >

- 1. 3 : 10
- 2. 3 : 5

()

2
1
1

4 ()

· · · ·

1 . < 2013.4.16, 2014.11.17 >

1. · 가 · (用), ()
「 」

2. 18 · · · ,
· 가 ·

6 , 가 ·
4 , · 4 ,
1 .

- 3. · 3 .
- 4. · · · · 5 .
- 5. · · 4 .
- 6. · 3 .

5 ()

. < 2010.5.31, 2013.4.16, 2014.11.17 >

1. : , · (" ")
, 가

2. : 74 1 1 가 가 ·
, 가 가

3. <2013.4.16>

4. :

5. : 가

- 6. : 가
- 7. <2013.4.16>
- 8. :
- 9. : 가
- 10. : 가 (. . ,
)
- 11. : 가
- 12. : 가
- 13. . . : 가
가
- 14. : 가 가
- 15. <2013.4.16>
- 16.
가. : 가
. : 가
. <2013.4.16>
. : 가
. : 가
- 17.
가. : 가
. : 가
- 6 () 2 (.), 2 (.)
- 7 ()
. < 2013.4.16 >
- 1.
가. : . . 가
가
. : 가 . 가
- 2.
가. : 가
. : 가
- 3. : 가

8 (.) 1 1
2 . < 2013.4.16 >

1 .

9 (. .) .

2

10 () 「 」 (" ")
) 28 2

[2014.11.17]

11 () 1 1 390 .
< 2013.4.16, 2014.11.17 >

1

.<

2014.11.17 >

12 ()

1

13 () , 1 1 2 .

14 (.) . 1 3 .
1 1 2 500 .

15 () 29 . <
2014.11.17 >

3

•

1

3

16 ()

1.

2.

3. •

4. • •

5.

6.

1

•

31

, , 가 ,

, .

17 (가) 가

74

, 가 . < 2013.4.16 >

(「 」)

. < 2014.11.17 >

18 () () 21

19 () (檢收官)

21

, , ,

20 () • 가 ,

, , 가 ,

.< 2013.4.16 >

21 () . 가

.

1

22 (가) (金員)

.

가 . ,

가

가 . , 30

114

가

가 .

1.

2. 가

3. 가

4. 가 , 가

5. 가 가

6. 가

가

2

23 () 「 」 3 (醫院)

(

)

(

)

3

24 ()

4

3 < 2016.6.28 >

25 (가) () 가 가

1. 가

2. 가

3. 「 」 91 209

4. 가

5. 가

1 가 (

) 1 가

1 가

3

26 () (

) 「 가 」 9

1 가

27 (가) 가

1. 가

2. 가

3. 가 25 1 가

28 () 25 1

가

1 「 」 ,

62 4 .

29 () 가 . 1

.< 2013.4.16>

29 2() 가 32

- 1.
- 2.

가 59 2 3
가 33

[2016.6.28]

4
1

30 () 「 」 (" ")

45 .

- 1. : • •
- 2. : • •
- 3.
- 4.

31 () . . . 가 .

32 () . , .

- 1.
- 2. 가 가
- 3. 가

4. 가

5.

33 () 가 (130) ,

34 () 가 1 가 .

2 .

35 () 47 가 .
(" ") 3 , () 10

36 (가) 가 가 .

1. 가

2.

가

3

37 () 가 ,

38 () , (VCR),

1

39 () 1 6

40 () 「 」 2

- 1. : (性) ,
- 2. : , 가 , 가
- 3. : , , ,
- 4. : , , ,
- 5.

- 1.
- 2.
- 3.

41 ()

86

< 2013.4.16 >

가

5

1

42 () 53

가

" ")

. < 2014.11.17 >

2

43 () 57 6
 (" ") 「 . .
 」 2 .
 . < 2015.12.10 >

44 ()

1

45 (.)
 4 8 , 10 , 11 , 13 14
 . , . , .

46 (.)
 49 50
 가 ,

47 ()
 가 , 가
 6 1 .

48 (.)
 가
 , , .
 가 .
 가 .

3

49 () " " 「 」 1 1 15
 (肢體)
 . < [2013.4.16](#) >

50 () 57 6
 (" ")
 . < [2015.12.10](#) >
 43 1

51 ()
 .
 1

52 ()
 가 .

53 ()
 .

54 () ,
 . 45 • 46
 48 .

4

55 () 57 6
 . < [2015.12.10](#) >

56 ()
 , , •
 .
 1

57 ()

가

. < 2013.4.16 >

58 (.)

14 2

가

,

.

,

가

. < 2014.11.17 >

59 ()

가

가

5

< 2015.12.10 >

59 2()

57 6

19

(

" ")

(" "

"

)

.

.

[2015.12.10]

59 3()

(

81

4

)

59 2 1

[2015.12.10]

59 4(.)

87

90

[2015.12.10]

59 5() 92 1

가

가

가

[[2015.12.10](#)]

59 6()

45 48

[[2015.12.10](#)]

3

1

1

60 ()

(56

1)

[.< 2010.5.31 >](#)

(殘刑)

260 가

(74)

「가 」 5 가 가

[.<](#)

[2010.5.31 >](#)

가

61 () 「 」

가

62 ()

[< 2013.4.16 >](#)

1. 가

3

2.

3. <2017.8.22>

가

가

1.

가

2.

107

1

5

214

(

"

"

)

가

3.

가

2

가

가

3

< 2013.4.16 >

63

(

)

.

< 2010.5.31 >

1.

2.

3.

4.

5.

6. 가

7.

8.

64

(

)

(

"

"

)

가

가

65

(

)

(

"

")

1.

:

가

2.

:

가

66

(

)

가

6

1.

3

1

2.

2

1

3.

3

2

4.

6

5

20

•

20

2

가 20

20

67 ()

< 2010.5.31, 2014.11.17 >

1. 가

2. 가 (, • • • ,)

3.) 가

4. 가 가 (가

5. 가 「 」 20 2 ,

6. <2014.11.17 >

7.

68 () 가

74

가

.< 2010.5.31 >

69 ()

.<

2014.11.17 >

1.

2.

3.

4.

5.

6. •

7. 가

8.

9. 가

10.

- 11. ()
- 12. (,) (企圖)
- 13.
- 14.
- 15.
- 16.
- 17.
- 18.
- 19.

1

< 2014.11.17 >

- 1.
- 2. 77
- 3.
- 4. 가
- 5.
- 6.
- 7.

70 ()

- 1.
- 2. 가
- 3. , ,
- 4. 가
- 5.

71 ()

- 가
- 1. 62 2 가
- 2. 가 가

< 2010.5.31 >

- 2
- 가 1 가 35

72 ()

- 1. : • • •
- 2. :
- 3. :

[2010.5.31]

73 ()

. < 2010.5.31 >

- 1.
- 2.
- 3.
- 4. 19
- 5. 23
- 6. 65
- 7. 가 10
- 8. 가
- 9. 가

[2010.5.31]

74 ()

- 1. : 57 2 1 가 가
- 2. : 57 2 2 가
- 3. : 57 2 3 가
- 4. (重) : 57 2 4 (重) (" ") 가

. < 2013.4.16 >

- 1. : 가
- 2. : 가
- 3. : 가
- 4. (重) : 가

[2010.5.31]

75 <2010.5.31 >

76 () . < 2010.5.31, 2013.4.16 >

- 1.
- 2.
- 3.
- 4.
- 5.
- 6.
- 7.
- 8.
- 9.

[2010.5.31]

77 () .

- 1. : 5
- 2. : 5

78 (가) (62 가) 1 가 . <

2013.4.16 >

- 1. 가 . (, 5) • (, 4) • (, 3) • (, 2) • (가, 1) .
- 2. : 63 • 65 . (, 5) • (, 4) • (, 3) • (, 2) • (가, 1) .

2 가 , , , . () .

. < 2013.4.16 >

79 (가) 78 2 , 10 , 30 , 4 , 1 .

5 , 10
가 ,

3

80 () 66 67
78 가

가

< 2010.5.31 >

1

가

(" ")

81 ()

< 2010.5.31, 2013.4.16 >

1. : 8 (66 1 4 7)

2. : 5

[2010.5.31]

82 ()

<

2010.5.31 >

< 2010.5.31 >

[2010.5.31]

2

< 2010.5.31 >

83 ()

< 2010.5.31 >

1

< 2010.5.31 >

[2010.5.31]

84 ()

<

2010.5.31 >

1 가 ,
.< 2010.5.31 >

85 () . .
, , . < 2010.5.31 >
1 ,
.< 2010.5.31, 2014.11.17 >

1 3 , . <
2010.5.31 >

86 () 가
.< 2010.5.31 >
, , 1 .
가
가 .

87 () . < 2010.5.31, 2013.4.16 >
1. : 1 1
2. : 6
3. : 5
4. (重) : 4
1 2 4 1 1 . ,
.< 2013.4.16 >

가
(" ") 가 .
1 .< 2013.4.16 >

88 () . ,
.< 2010.5.31 >

89 (가) 가 . 가 87

가 . 87

. < 2010.5.31 >

1 가 가 가

1

가 가 가 . <

2010.5.31 >

1 3 "가 " 가 , "가 "

가

. < 2013.4.16 >

90 ()

. < 2010.5.31, 2014.11.17 >

1. : 5

2. : 3

3. • (重) : 2

1

. < 2010.5.31 >

1 1 1 . ,

. < 2013.4.16 >

91 ()

2

. < 2010.5.31 >

1 가

, .

1 가

가

92 ()

가 . ,

가 . < 2010.5.31 >

1.

2.

3.

4. , ,
1 가 .

,
1 4 가 . ,

93 () 가 ,

1. 가 3

2. 가 2

3. 가 3 1 6

1 가

9

1 .

1

[[2015.12.10](#)]

94 (.) 가

.

. < [2010.5.31](#) >

95 () 가

1 2 . <

[2010.5.31](#) >

1

1

가 . ,

96 () 가

. < [2010.5.31](#) >

1

가 . ,

3

97 (.) 62 (" ")
 . < 2010.5.31 >

1.

2. 가

3.

4. 가

5.

98 ()

99 () 10 . ,
, , .

3 2 ,

100 ()

1 .

2

1

101 () ()
() . ,

가 가

102 ()

110 113

" 가

."

103 ()

가

()

104 ()

가

105 ()

가

< 2017.8.22 >

1.

2.

가

3.

4.

103

106 ()

가

가

1. 가 가 3

2. 105 1 3

3. 가

107 ()

가

108 ()

. < 2016.6.28 >

1.

2.

3.

109 ()

「 . 」 51

가 1

1

110 ()

(" ") .

가 1

. < 2013.4.16 >

1.

2. 3 1(21

)

7

3. 가 2

111 ()

「 」 2 . .
 110 2 . .
 가 1
 .< [2010.5.31](#)>

112 ()

「 」 2 . . .
 110 2 . . .
 가 1
 .< [2010.5.31](#)>
 1 ,
 .
 1 3
 .< [2015.12.10](#)>

113 ()

. . .
 . .<
[2010.5.31](#)>

가

21 , , (「 」
 가 .)

2

114 ()

- 1.
- 2.
3. 가
- 4.
- 5.

115 () , , , .

116 () , .
· 가 · .

117 (가) 가 · .
가 , 가
가 가

1 , 5
가 . , .<
[2017.8.22>](#)

118 () 가 , , .
1 33

119 () .
· · · · , .
()

가 .
101 107 .

3
1

120 () . < [2010.5.31, 2013.4.16, 2014.11.17](#) >

1. 18 65
2. 가
3. .

4. 가 • 130 (" ") •

5. 가 7 가

6. <2013.4.16>

1 1

4 (3)

가 10

10

.< 2013.4.16, 2014.11.17>

1 2

1 2

.< 2013.4.16>

121 () 가

122 ()

123 ()

가 .

2

124 ()

. , (

)

.< 2010.5.31, 2013.4.16>

125 () 가

, , ,

.<

2013.4.16>

1. (

)

2.

3.

4. 가
(善導)

1

.< 2013.4.16>

126 ()

125

가

.< 2013.4.16>

1. 15

2.

3. 가

4. , •

가

5. •

127 ()

.

1

• ,

가

.

128 ()

가

.

1. 가

2.

3. • •

4.

1

가

가

• ,

.

4

1

129 (가)

77

가

131

.

•

77 1

가

• ,

가

.< 2010.5.31>

77 1 4

.< 2013.4.16,

2014.11.17>

- 1. , , 가
- 2. 가
- 3.
- 4.
- 5. 「 」 20 2 가

- 6.
- 7. .
- 8.
- 9.
- 10. 가

130 () 77 1
 , 2

[2014.11.17>](#)

77 1 "1 20 " "1 " 1 1 12 31

2

131 () 77 가
 (" ") .
 6 8 .
 , (7
)
 2 .

132 ()

, 가

133 () 77 1 2
 가 가 .

134 () , ,
 77 2 1 가 129 1
 가 . ,

1.

2.

1 137 3

135 () (" ")

. < [2014.11.17](#) >

1.

가.

-
-
-
-
-
-

가

2.

가.

-
-
-
-
-
-

가

3.

가. 가

. 가

-
-
-
-
-

가

가

136 () 2 , .

. < [2016.6.28](#) >

- 1. 가
- 2.
- 3. , ,
- 4.

137 ()

1 .

- 1. 2
- 2.
- 3.

3 .

138 ()

60 1

가 .

3 가

139 (가)

가

(" ")

4

가

5

가

140 () 가
")

77 3

(")

- 1.
- 2. , ,
- 3. .
- 4. 1
- 5.

(141 1) 가

141 ()

가

가

6

.< [2013.4.16](#)>

97 1

7

142 ()
가

143 () 가 78

5 < 2010.5.31 >

144 () 85 1 (" ")
< 2010.5.31 >

- 1.
- 2.
- 3.
- 4.
- 5.
- 6. 가
- 7.

145 () 1 3 5 10

< 2010.5.31 >

, 2 1
1 (互選) (7)

146 ()

< 2010.5.31, 2013.4.16, 2014.11.17 >

- 1.
- 2.
- 3. 「 」 (" ") 가
- 4.

3 , .

. < 2016.6.28 >

- 1. 가
- 2.
- 3. , ,
- 4.

147 ()

148 ()

. < 2010.5.31, 2013.4.16 >

- 1. 가
- 2.
- 3. 3 1 가

149 ()

1 .
8

4

150 ()

- 1. : 가 , .
- 2. : 가 , .

1

151 ()

152 ()

1
196

153 ()

가

150 4

가

(意思)

200

71

76

154 ()

가

155 ()

156 ()

3

가

5

1

1

157 ()

1.

- 2.
- 3.
- 4.

158 ()

1

가

159 ()

2

160 ()

94

1.

:

2.

:

3.

:

4.

(

)

5.

:

,

,

,

6.

161 ()

가

162 ()

(周壁)

94 1

가

< 2013.4.16 >

.

163 () 94 1
9

, .

. < 2010.5.31 >

94 1

164 ()

. ,

165 ()

, . ,

166 ()

, , ,

. .

가 . < 2013.4.16 >

93 1

. .

93 3

167 () 가

168 (.) . 「

」

3

169 () 98 1

- 1. : , ,
- 2.
- 3. : ,
- 4. : ,
- 5.
- 6.
- 7.
- 8. : ,

170 () 5 .
1

171 () 120 1

172 ()

- 1. 97 1 6
- 2. 97 1 2 4 6
- 3. 7 8

1 1
1 2 7
6

.< [2013.4.16](#)>

173 () 9 , 가

174 () .
 1. 10
 2. 11

175 () .
 1. 12
 2. 13

176 () 14 ,
 97 1 2 4
 .
 184 2
 8 , 4
 .< 2013.4.16>

177 () 15 ,
 .
 176 2 .

178 () 16 .
 176 2 .

179 () .
 1. 17 .
 2. 1 97 1 2 4
 18
 3. 97 1 2 4 2
 19 . 2
 .
 1 2 . 2
 .

가

180 ()
 . ,
 .

1.

2.

181 () 97 1 . , 97 1 1
10

182 () 97 3
10

183 () 10
11
121
가

10
가

184 () 97 1
가 가 . ,
가 가
. < 2013.4.16 >

, , ,
. < 2013.4.16 >
[2014.11.17]

185 () 169 5 7
8 19
11

94 9
. < 2013.4.16 >

4

186 () 100

. < 2014.11.17 >

1. ()

2.

3. 가

4. 가 ()

5. : , ()

6.

7.

187 ()

. < 2014.11.17 >

1. •가 •가 • : 100 1

2. • : 100 1

1

. < 2014.11.17 >

1. •가 •가 • : 100 2

2. • : 100 2

1

186 7

188 ()

1. • : ,

2. 가 •가 : 1

3. : , 50

, 30

4. : 가

5

189 () 101

. < 2014.11.17 >

- 1.
- 2.
- 3.
- 4.

190 ()

. < 2014.11.17 >

- 1. • : 101 1
- 2. : 101 1 3

. < 2014.11.17 >

- 1. • : 101 2
- 2. : 101 2

1

189 4

191 ()

가

(射手) •

192 ()

, 가 ,

. < 2014.11.17 >

193 ()

1

• •

1

, 가
12

2

가

2

2

1

194 () 104

()

")

1. (199 1)

2. (205 1)

3. (211 1)

195 ()

1. :

2. :

3. :

194

1

196 ()

1

1 10

.< 2013.4.16>

.< 2013.4.16>

3

가

119 3

13

.< 2013.4.16>

197 ()

59 3

[2013.4.16]

2

198 ()

.< 2013.4.16,

2014.11.17>

1. , ,

2. 「

」 4 • 5 「 」 114 가

3. • • •

4. <2013.4.16>

[[2014.11.17](#)]

199 () 198

198 1

2 . < [2014.11.17](#) >

1

• , 가

.<

[2014.11.17](#)>

200 ()

, , , ,

201 () 가 가

가

202 () 가

가

203 ()

, •

3

204 () . < [2014.11.17](#) >

1. • • 「 」, 「

」,

2. 1 가

[[2014.11.17](#)]

205 () 204

204

1

1

. < [2014.11.17](#) >

1.

가

2.

5

206 ()

2

207 ()

가

1.

2.

가

208 ()

209 ()

가

(根絶)

4

210 ()

. < [2013.4.16,](#)

[2014.11.17](#) >

1.

2.

(前歴)

가

3.

4.

(

)

5.

5

6.

.

7.

(,

)

가

8.

9.

가

10.

가

11.

1

12.

13.

가

[[2014.11.17](#)]

211 (

)

210

가

가

. < [2013.4.16,](#)

[2014.11.17](#)>

가

1

. < [2013.4.16, 2016.6.28](#)>

1

2

212

<2010.5.31>

213 (

)

가

. < [2013.4.16](#)>

[[2013.4.16](#)]

3 < [2013.4.16](#)>

214 ()

. < [2014.11.17,](#)

[2017.8.22](#)>

1. (多衆)

2. 가 가

3. , ,

4. (性的)

5.

5 2. 가

6. ,

7.

8. 가

9. 가

10.

11.

12.

13. ,

14.

15. 가

16.

17.

214 2() 106

. < [2017.8.22](#)>

1. 106 1 2 89 가

2. 106 3 4 89 가

[[2013.4.16](#)]

215 () 가

. < 2010.5.31, 2014.11.17 >

1. 107 1 · 4 214 1 3
21 30 (禁置) . , 가
2 1 .

2. 107 5 , 214 4 · 5 · 5 2 6 8

가. 16 20 . , 가 2 1

. 3

3. 107 2 · 3 214 9 14

가. 10 15

. 2

4. 214 15 17

가. 9

. 30 가

. 30 . .

. 30

. 1

5. 가 1 4

가. 30

. 30

. 30

. 30

. 30

. 30

. 30

. 30

. 30 가

. 50

.

215 2() 112 4 4 "

"

- 1. 가
- 2. 가
- 3. 가
- 4. 가

[2017.8.22]

216 () 215

- 1. 가 (" "
- 2.) . . .
- 3. .
- 4. .

217 () (教唆)

(幫助)

2 1

218 () 가

가 2 1 가 .

1 (輕重) 215 .

2 5 .

219 ()

- 1. 가 .
- 2. ,
- 3. ,
- 4. 가

220 () ()

111 1 .) 10 .

, 1 7 .

1

.< [2013.4.16](#)>

1. 111 1 (" ")

2.

3.

4.

5.

1 110 2

가 가 , 가

가

1 232

< [2010.5.31](#)>

221 ()

1 가 가 가

222 () 110 2

가 가 ,

223 () 111 2

.< [2014.11.17](#)>

1.

2. 가

3. () 129 1

4.

1 2 ,

.< [2016.6.28](#)>

1. 가

2.

3. , ,

4.

5. 가

1 , ,

224 () 111 2 " " 「
」

225 (•) • .

1.

2.

3. 220 3

4. 111 5 •

5. 114 1

6.

226 ()

14 .

1

.

227 () 가 226

15

. 1 .

1.

2.

3.

4.

5.

6.

1

가

16

228 ()

227 1

가 3

17

1

< 2014.11.17 >

18

가

229 ()

132

(正本)

19

(副本)

230 ()

가

231 ()

가

(")

")

가

가

232 ()

가

가

가

233 () ,
 , 가
 .

234 () 115 1 " "

. < 2013.4.16 >

1. 215 1 4
 가. 21 30 : 2 6
 . 16 20 : 2
 . 10 15 : 1 6
 . 9 : 1
2. 215 2 : 2
3. 215 3 : 1 6
4. 215 4 : 1
5. 215 5 : 6
 115 1 • 2 가

115

235 ()
 (量刑)

6 가
 1 가

236 () 119 가 (" ")
 121 가 262 가

237 () 가 ,

<2013.4.16 >

238 () .

239 ()

1.

2.

가

3.

239 2()

1.

가

2.

3.

4.

[[2016.6.28](#)]

240 () 239 2 3 2 ,

. < [2016.6.28](#) >

241 ()

1

242 ()

243 () 20 가

가

.<

[2013.4.16](#)>

244 ()

2 가

< 2010.5.31 >

245 () 「 」 72 1

가

. < 2010.5.31 >

가

가

. < 2010.5.31 >

[2010.5.31]

246 () 가

.

, 가 ,

. < 2010.5.31 >

1.

가.

.

.

.

.

.

.

.

2.

가.

.

.

.

.

.

.

.

.

.

.

3.

가.

.

.

.

.

.

.

. 가

.

.

. 가

.

.

.

247 () 246 가 가
. < 2010.5.31 >

248 () 246
1

249 () 246 1 가 가
1 , 가
. < 2010.5.31 >
246 2 2 ,
246 3 3 1 ,

250 () 121 1 가 가
21 가 22 가
. < 2010.5.31 >
가 5 가
. < 2010.5.31 >

. < 2010.5.31 >
[2010.5.31]

251 () 가 가 가 가
가 . < 2010.5.31 >

3 가 < 2010.5.31 >

252 () 가 2 , ,
,

. < 2010.5.31 >

253 () 가
 가
 가 가
 (「 」)
 "가 ")

254 ()

. < 2010.5.31 >

- 1. (危害)
- 2.
- 3.

255 ()

256 () 가
 . . . , . . .
 . < 2010.5.31 >
 가
 . < 2010.5.31 >

257 () 가
 . 가
 . < 2010.5.31 >
 1 가

258 (가) 가 121 2 가
 23 . < 2010.5.31 >

259 (가) 가 가 ,
 24 가 가

4 가

260 () 가 가 「가 」 5 7 ,
10 , 13 1 14 16

「 」 75 가

261 () 가 가 가 가
가 260 가

25 가
가

26 가

가 1

가

23

26

가

가

가

가

가

26 가

262 () 가 가 가 가 「가
」 , 가

1

가

263 () 가 가
27 가

가 가 「 」 74 가

28 가

가 가 ("가 ") 가 ("가 ")

3

가 가

가 가 가 가

가 가 가 가

7

264 () 129 1 (" ")

1.

2. (給養) .

3. . ,

4.

265 () , .
2 .

29

266 () 2 , .
30

267 ()

268 ()

. < 2013.4.16 >

269 ()

- 1. •
- 2.
- 3.

30 1

270 ()

- 1. 가
- 2.
- 3. 269
- 4. , ,

5.
[2016.6.28]

271 () 1 .
6 .
, 31 .

272 ()

< 655 ,2008.12.19 >

- 1 () 2008 12 22 .
- 2 () .
- 1. 가
- 2. 가
- 3.
- 4.
- 5.
- 6.
- 7.
- 8.

9. •

10.

11.

12. •

3 () 198 4

4 () 「

」 • ,

5 () 「

」 91

6 () 「

」 3

, .

1. :

2.

가. 1 : 1

. 2 : 2 가

. 3 : 3

. 4 : 4 ,

7 () 「

」 •

• .

8 () 「 」 1

9 () 「 」 35

10 () 「 」

116

- 1. 1 , 2
1 :
- 2. 2 , 3
2 :
- 3. 3 , 4 (重)
3 :
- 4. (重) 4 : (重)
- 5. 3 , 4 ,
4 , 1 , (重)
1 , 2 :

3 ()

< 788 ,2013.4.16 >

- 1 ()
- 2 () 110 2 3
- 3 () 120
- 4 () 198 4
210 5

< 831 ,2014.11.17 >

< 858 ,2015.12.10 >

< 870 ,2016.6.28 >

1 ()

2 (가) 240

가 ()

1 240

,

.

< 907 ,2017.8.22 >

1 ()

2 () 105 1

.

[별표 1] <개정 2014.11.17.>

생활용품의 지급기준 (제8조제2항 관련)

가. 신입 시 지급 기준

구분 품목	1명당 지급 기준	1명당 지급 횟수
치약	50g	1
칫솔	일반용(1개)	1
세면비누	50g	1
세탁비누	300g	공용
수건	1매(75g)	1
화장지	3개(개당 50m)	1
생리대	18개(날개)	1

나. 신입 후 정기 지급 기준

구분 품목	1명당 지급 기준	사용 기간(월)	연간 지급 횟수(회)
치약	150g	1	12
칫솔	일반용(1개)	2	6
세면비누	140g	1	12
세탁비누	300g	2	6
수건	1매(75g)	2	6
화장지	4개(개당 50m)	1	12
생리대	18개(날개)	1	12

[별표 2]

수용자 부식의 1일 영양섭취기준량(제13조제1항 관련)

구 분 성분별	19세 이상인 사람	19세 미만인 사람
총 단백질	45g	48g
동물성단백질	25g	30g
지방	22g	28g
열량	450Kcal	500Kcal
칼슘	400mg	600mg
비타민A	700R,E	700R,E
비타민B1	0.5mg	0.5mg
비타민B2	1.0mg	1.0mg
비타민C	55mg	60mg

[별표 3] <개정 2017. 8. 22.>

의료장비 기준(제23조제2항 관련)

구 분	기 준
일반장비	청진기, 체온계, 혈압계, 체중계, 신장계, 고압증기멸균기
진단장비	진단용 엑스선촬영장치, 심전계, 혈당측정기
처치장비	심장충격기, 산소공급기, 드레싱카
그 밖의 장비	혈체어, 환자운반기, 약품포장기, 의료용 필름현상기

[별표 4]

비상의료용품 기준(제24조제2항 관련)

구 분	기 준
외과용 기구	의료용 핀셋, 의료용 가위, 의료용 칼, 봉합사, 지혈대, 의료용 장갑, 위장용 튜브카테터, 비뇨기과용 튜브카테터, 수액세트, 수액거치대, 마스크, 수술포, 청진기, 체온계, 타진기, 혈당측정기, 혈압계, 설압자
구급용품	붕대, 탄력붕대, 부목, 반창고, 거즈, 화상거즈, 탈지면, 1회용 주사기
구급의약품	바세린, 포타딘, 리도카인, 수액제, 항생제, 지혈제, 강심제, 진정제, 진경제, 해열진통제, 혈압강하제, 비타민제

[별표 5] <개정 2013.4.16>

보호장비의 규격(제170조제1항 관련)

1. 수갑

가. 양손수갑

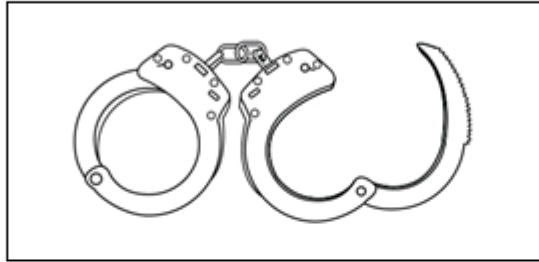

재 질	잠 금 장 치	연결고리	수갑을 채운 상태의 규격	최소사용 손목 크기
· 스테인리스스틸 · 두랄루민 · 탄소강	톱날 또는 물림홈 형태	길이 2.5cm의 고리규격 또는 경첩	최대: 20cm 이상 최소: 16cm 이상	지름: 5cm

나. 일회용수갑

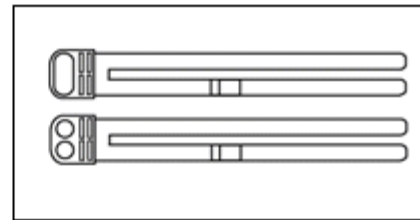
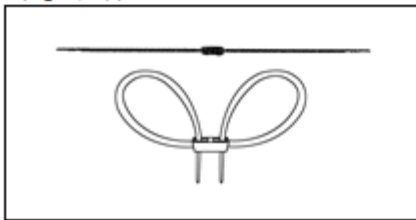

재 질	형 태	잠금장치	규격
특수 플라스틱	좌우 동형 또는 상하 동형의 띠	가운데 홈으로 끝을 통과시키며 홈 안에서 조임	(50cm ~ 88.5cm) × 1.3cm × 0.3cm (길이, 넓이, 두께)

다. 한손수갑

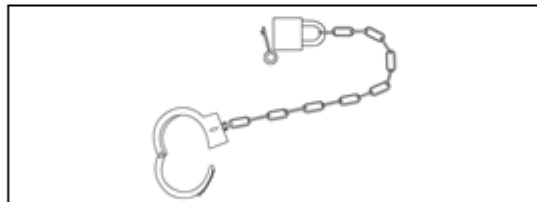

재 질	형 태	연결고리	최소사용 손목 크기	구성
· 스테인리스스틸 · 두랄루민 · 탄소강	톱날 또는 물림홈 형태	길이 80cm 미만의 고리규격	지름: 5cm	· 수갑 1쪽 · 연결고리 · 자물쇠

2. 머리보호장비

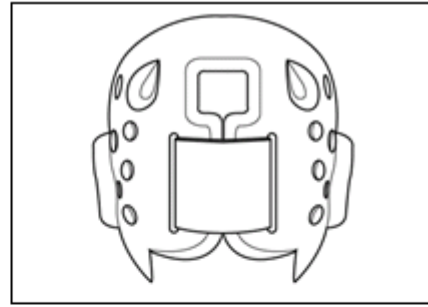
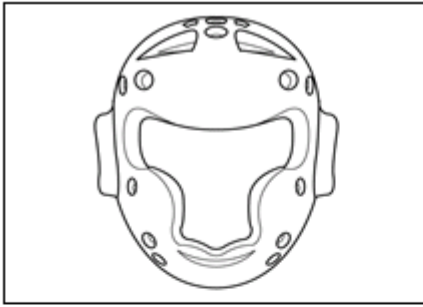

재 질	형 태	규 격	색 상	구 성
고부 또는 우레탄	헬멧	머리둘레: 55cm ~ 65cm 두께: 1.5cm	베이지 또는 파란색	· 후두부 중앙 고정장치 · 지름 1cm 미만의 환기구멍

3. 발목보호장비

가. 양발목보호장비



재 질	잠금장치	연결고리	수갑을 채운 상태의 규격	최소사용 발목 크기
· 스테인리스스틸 · 두랄루민 · 탄소강	톱날 또는 물림홈 형태	길이 35cm 미만의 고리규격	최대: 59cm 이상 최소: 53cm 이상	지름: 7cm

나. 한발목보호장비

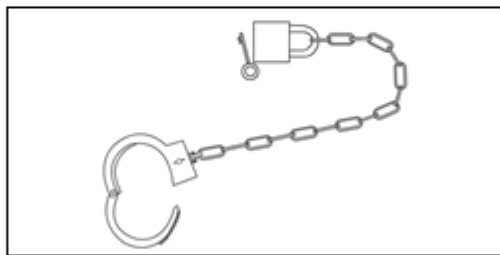

재 질	잠금장치	연결부위	최소사용 발목 크기	구 성
스테인리스스틸 또는 두랄루민	톱날 또는 물림홈 형태	길이 80cm 미만 의 고리규격	지름: 7cm	· 수갑 1쪽 · 연결고리 · 자물쇠

4. 보호대

가. 금속보호대

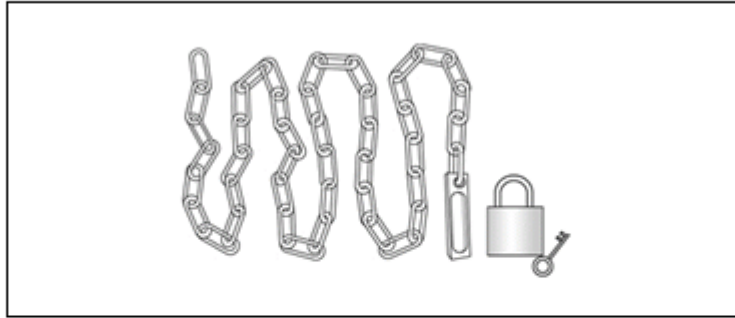

재 질	규격	구 성
스테인리스스틸	길이 150cm 미만의 고리규격	· 수감연결용 고리 · 안전자물쇠

나. 벨트보호대

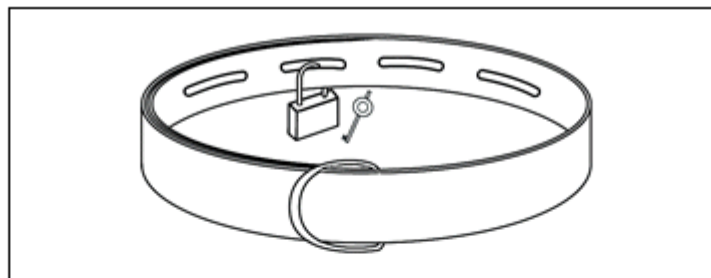

재 질	형 태	규 격	구 성
벨트: 폴리프로필렌 링: 스테인리스스틸	벨크로접착 띠	140cm×5cm	· 벨크로접착 띠가 부착된 중양 분리형 벨트 · D형 고리 · 안전 자물쇠

5. 보호의자

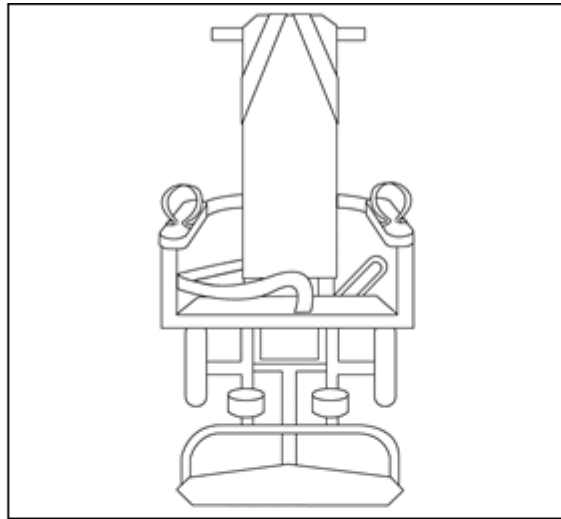

형 태	규 격	중 량	구 성
6개의 단방향조절식 잠금장치가 부착된 전신고정형 의자	70cm×117cm×112cm (넓이, 깊이, 높이)	32Kg	<ul style="list-style-type: none"> · 의자: 38cm×51cm (넓이, 깊이) · 등받이: 30cm×81cm (넓이, 높이) · 팔걸이: 9cm×43cm (넓이, 길이) · 어깨, 배, 다리, 팔 구속벨트 및 잠금장치

6. 보호침대

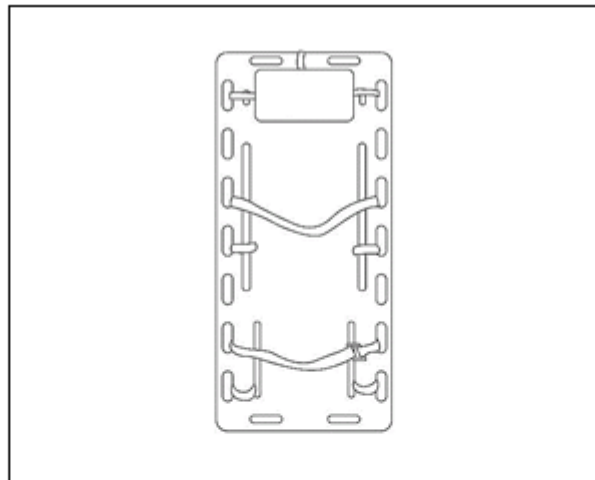

형 태	재 질	규 격	구 성
보드형	보드: 접합식 합성목재 벨트: 폴리프로필렌	81cm×190cm×5cm 가로, 세로, 두께	<ul style="list-style-type: none"> · 보드 1개 · 6접점 구속벨트 · 머리충격방지용 베개 1개

7. 보호복

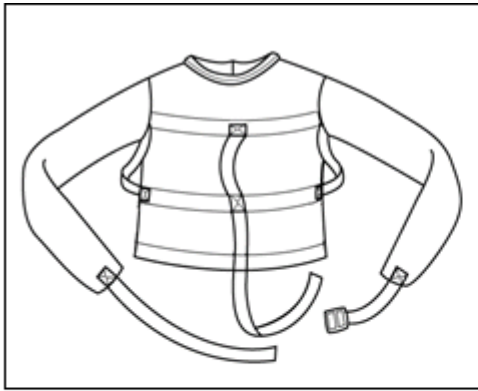

앞면

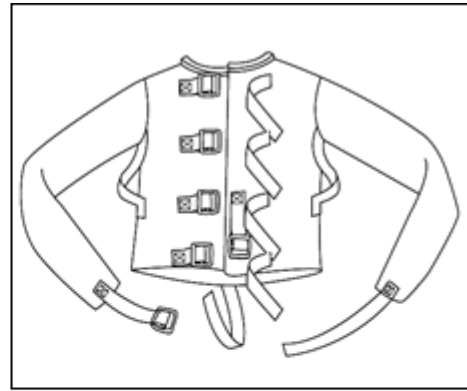

뒷면

형 태	재 질	규격(가슴둘레)	구 성
재킷형	면	대: (109 ~ 124) 중: (94 ~ 114) 소: (81 ~ 99)	<ul style="list-style-type: none"> 버클 6개: 등판 왼쪽 4개, 등판 오른쪽 아래 1개, 왼쪽 소매 끝 1개 나일론 버클 조임끈 6개 목부위 마찰방지 바이어스 처리

8. 포승

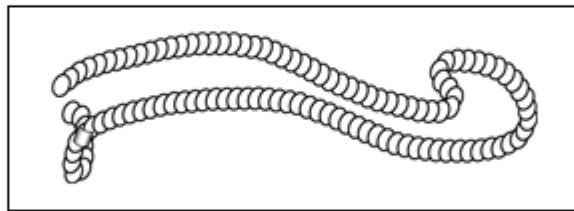

종 류	재 질	길이(m)	지름(cm)
일반용	면	11	0.7
개인용	면	7	0.3

[별표 6]

수갑 사용방법1(제172조제1항제1호 관련)

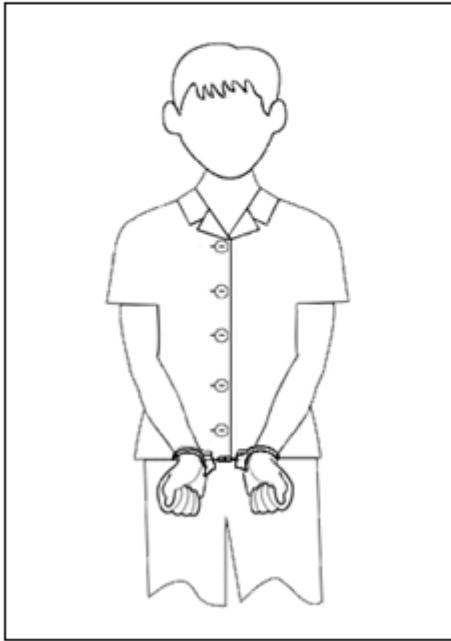

앞으로 사용

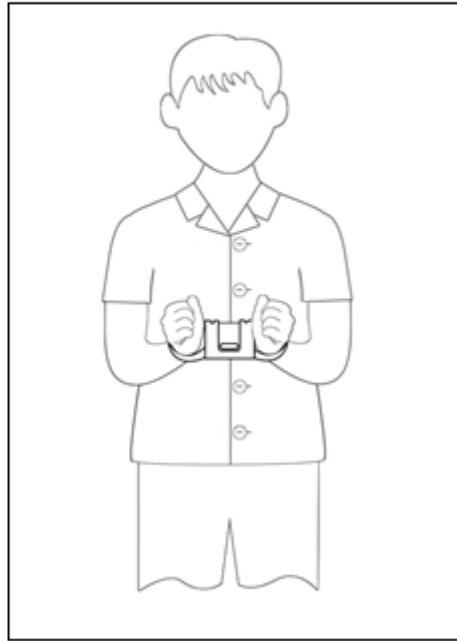

수갑보호기 부가

[별표 7]

수갑 사용방법2(제172조제1항제2호 관련)

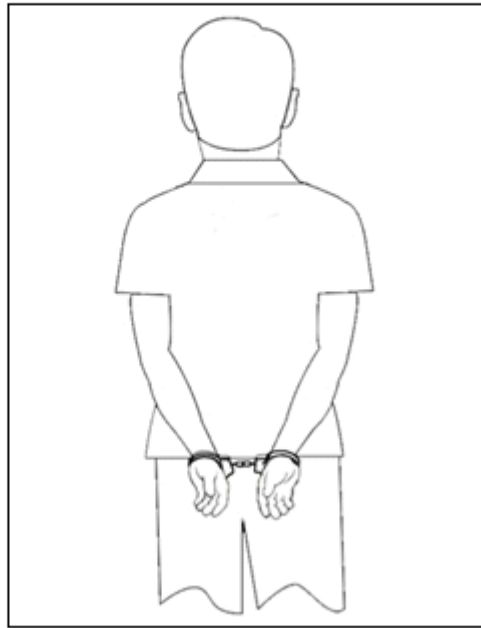

뒤로 사용

[별표 8]

수갑 사용방법3(제172조제1항제3호 관련)

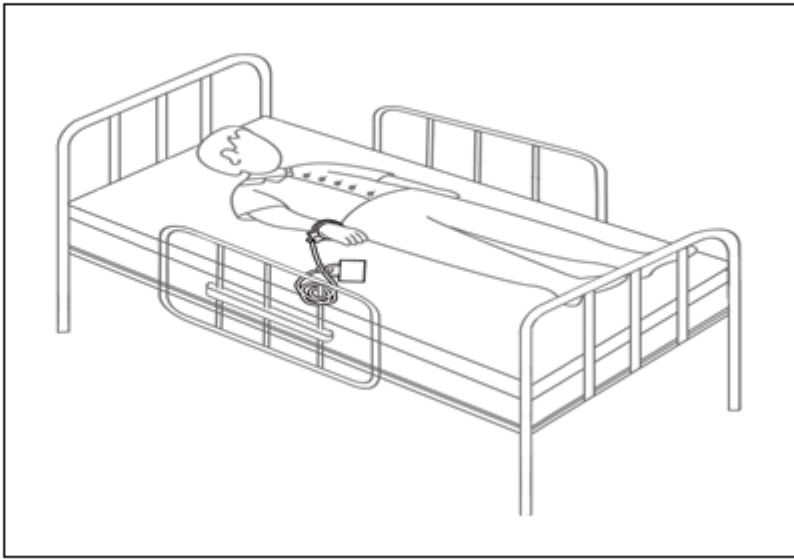

한손수갑

[별표 9]

머리보호장비 사용방법(제173조 관련)

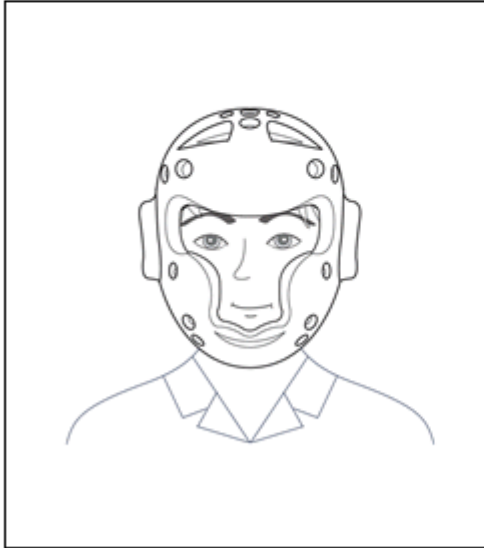

(앞면)

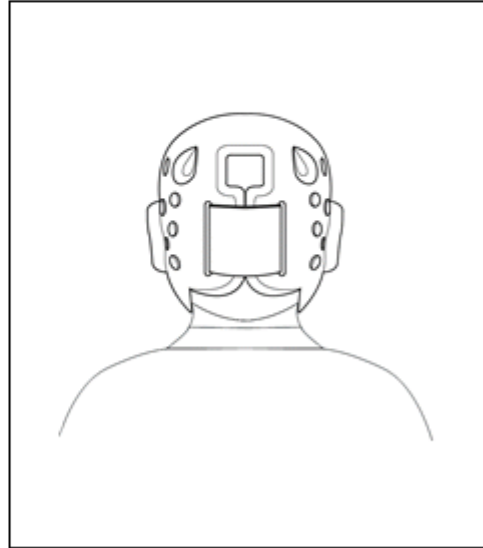

(뒷면)

[별표 10]

발목보호장비 사용방법1(제174조제1호 관련)

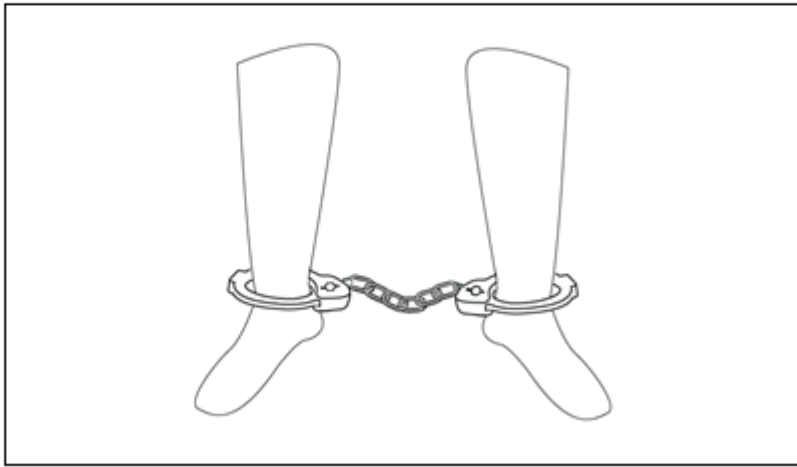

양발목보호장비

[별표 11]

발목보호장비 사용방법2(제174조제2호 관련)

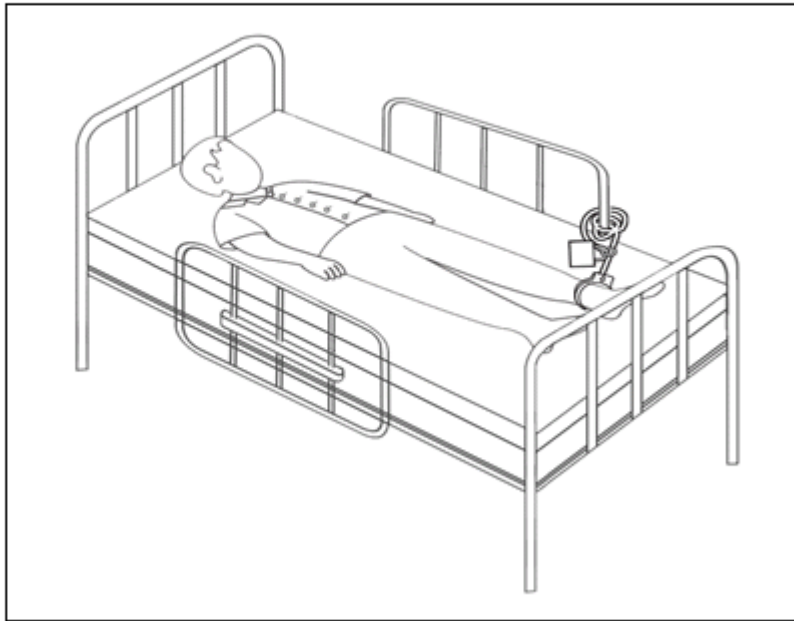

한발목보호장비

[별표 12]

보호대 사용방법1(제175조제1호 관련)

금속보호대

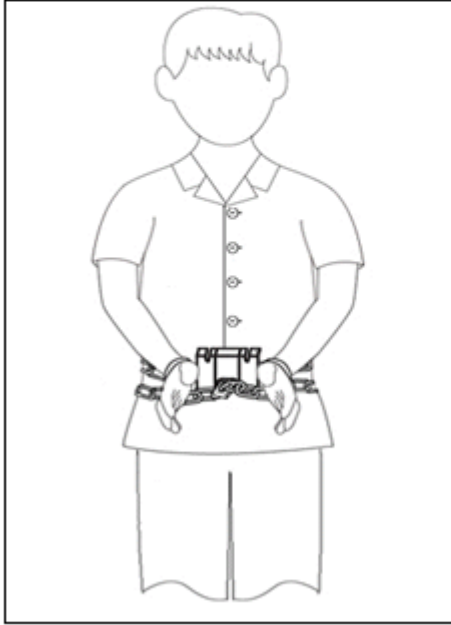

(앞면)

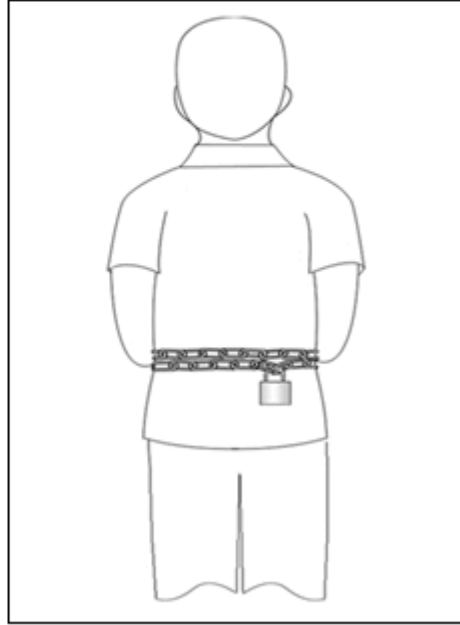

(뒷면)

[별표 13]

보호대 사용방법2(제175조제2호 관련)

벨트보호대

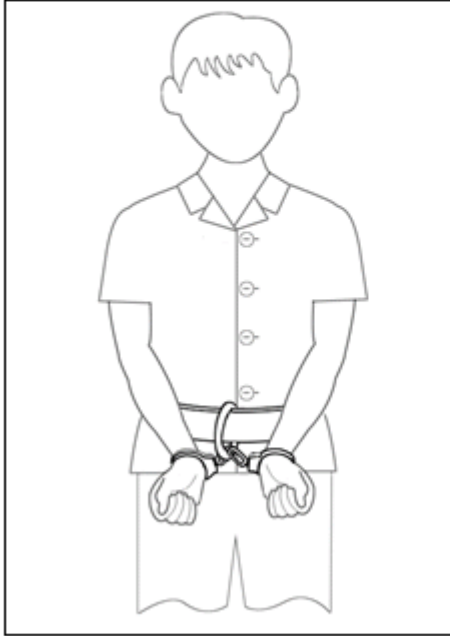

(앞면)

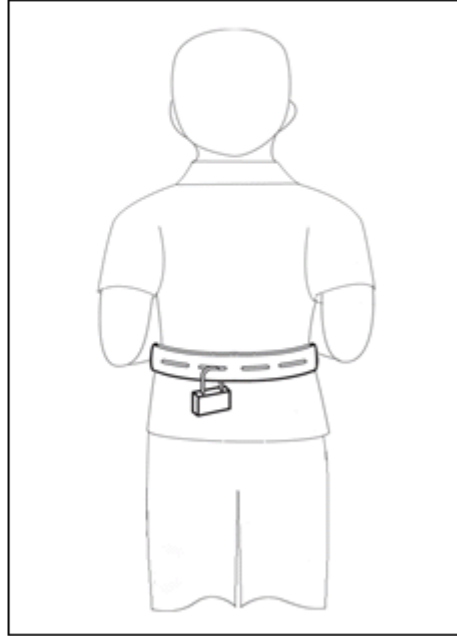

(뒷면)

[별표 14]

보호의자 사용방법(제176조제1항 관련)

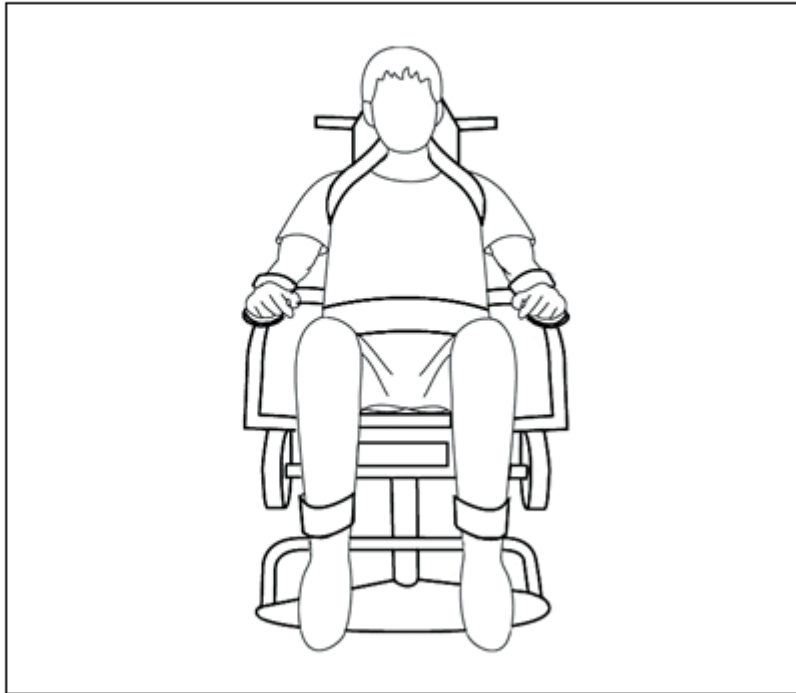

전신고정형 보호의자

[별표 15]

보호침대 사용방법(제177조제1항 관련)

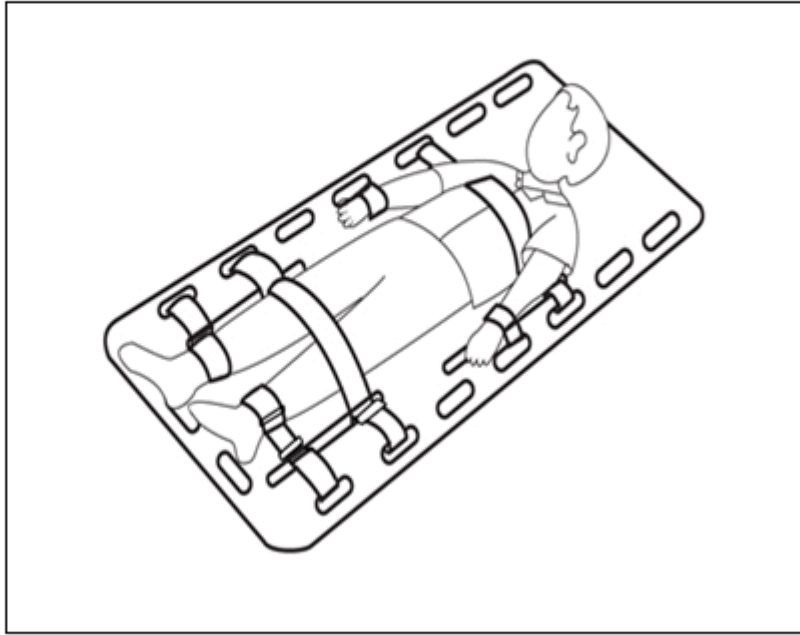

보드형보호침대

[별표 16]

보호복 사용방법(제178조제1항 관련)

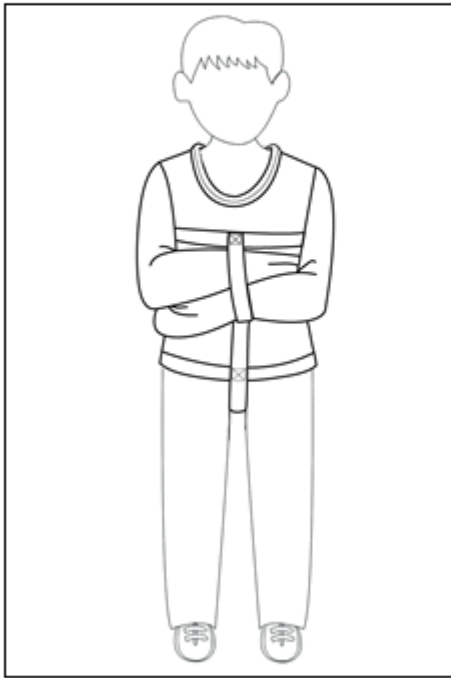

(앞면)

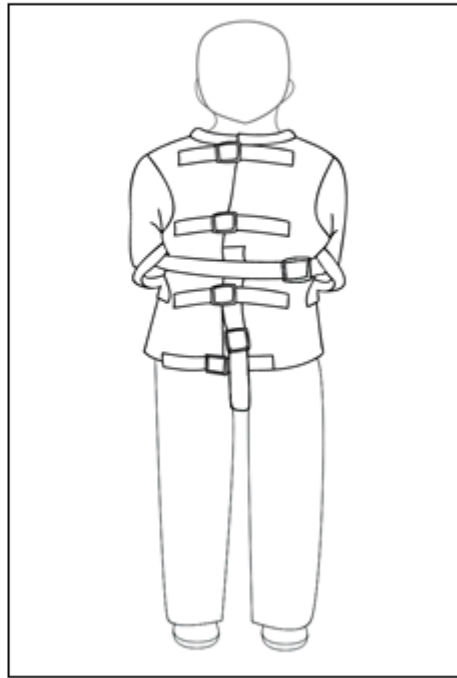

(뒷면)

[별표 17]

포승 사용방법1(제179조제1항제1호 관련)

간이승

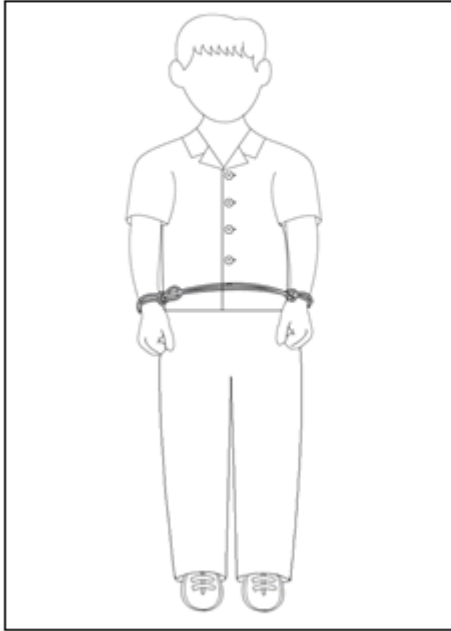

(앞면)

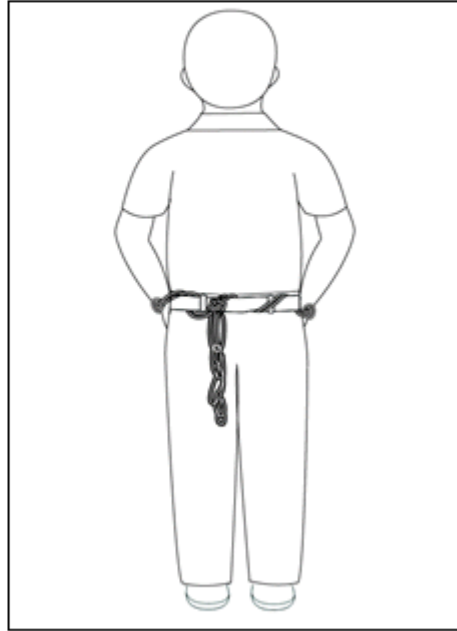

(뒷면)

[별표 18]

포승 사용방법2(제179조제1항제2호 관련)

상체승

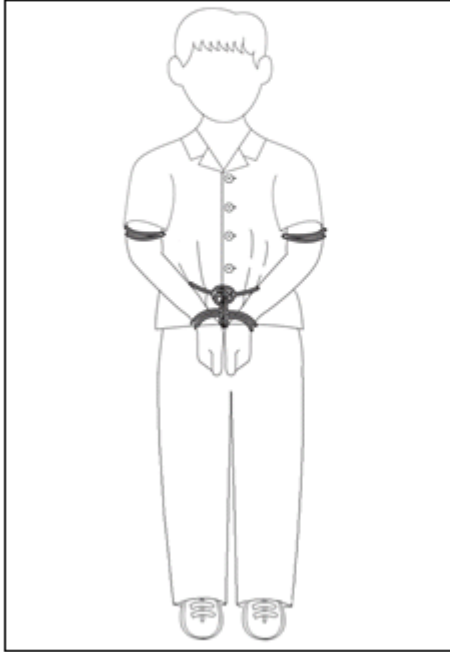

(앞면)

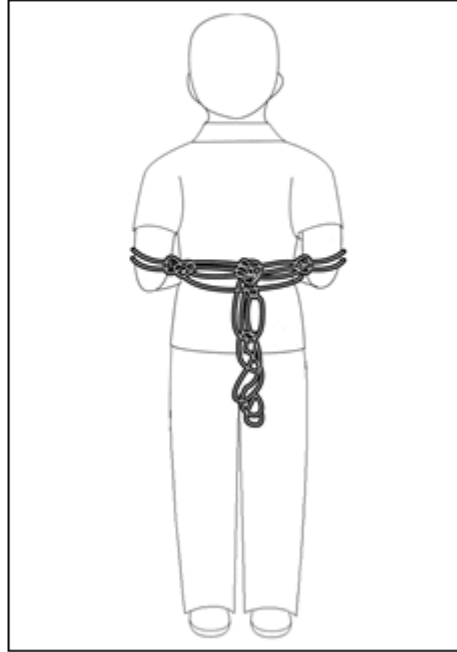

(뒷면)

[별표 19]

포승 사용방법3(제179조제1항제3호 관련)

하체승

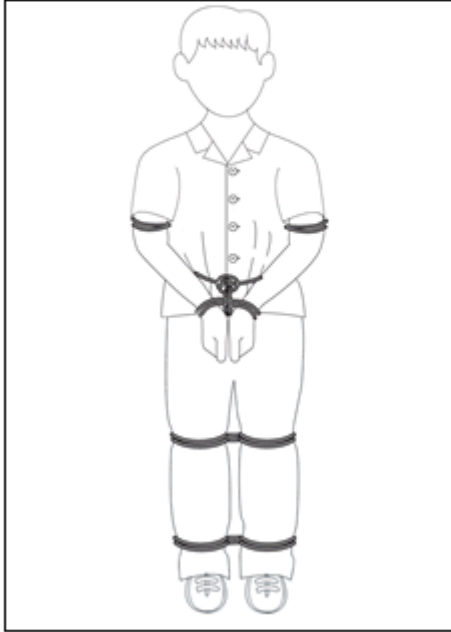

(앞면)

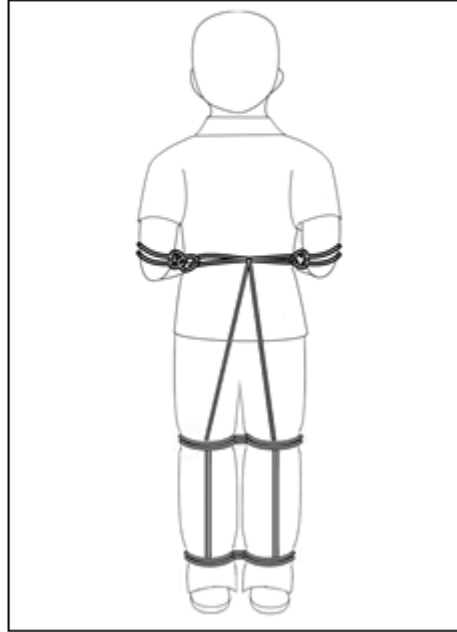

(뒷면)

[별지 제1호서식] <개정 2014.11.17.>

소득점수 평가 및 통지서						
수용자번호						성명
기관명						범죄횟수
경비처우급	급	급	급	급	급	급
정기재심사	1/3재심사	1/2재심사	2/3재심사	5/6재심사		
부정기재심사	제 호	제 호	제 호	제 호	제 호	제 호

구분	월 별	매우 양호	양호	보통	개선 (노력) 요망	불량	년	년	년	년	년	년	년
							월	월	월	월	월	월	월
수형 생활 태도 점수 (5점)	품 행 태도	1.0	0.8	0.6	0.4	0.2							
	행 태도	2.0	1.6	1.2	0.8	0.4							
작업 교육 점수 (5점)	작 업 성 취	3.0	2.4	1.8	1.2	0.6							
	작 업 태 도	2.0	1.6	1.2	0.8	0.4							
소 득 점 수													
심 사 점 수													
평 가 점 수													
소득점수 채 점 자	보안 담당 교도관												
	작업·교육 담당 교도관												
	관구책임교도관												
확 인 자	교정성적 담당												
	과장												

210mm×297mm (일반용지 120g/m²)

[별지 제2호서식] <개정 2014.11.17.>

귀 휴 심 사 부						
수용자 번호		성명		생년월일		
귀휴사유				귀휴현황		
죄명		형명·형기		형기기산일	형기종료일	
형집행기간 (집행률)		잔형기간 (잔형률)		범죄횟수 (주요 범죄경력)	경비처우급	
범죄개요						
심사사항	수용관계	건강상태				
		징벌 유무 등 수용생활 태도				
		작업·교육의 근면·성실 정도				
		작업장려금 및 영치금				
		사회적 처우의 시행 현황				
		공범·동종범죄자 또는 심사대상자가 속한 범죄단체 구성원과의 교류 정도				
	범죄관계	범행 시 나이				
		범죄의 성질 및 동기				
		공범관계				
		피해의 회복 여부 및 피해자의 감정				
		피해자에 대한 보복범죄의 가능성				
		범죄에 대한 사회의 감정				
	환경관계	가족 또는 보호자				
		가족과의 결속 정도				
		보호자의 생활상태				
		접견·전화통화의 내용 및 횟수				
		귀휴 예정지 및 교통·통신 관계				
		공범·동종범죄자 또는 심사대상자가 속한 범죄단체의 활동상태 및 이와 연계한 재범 가능성	「형의 집행 및 수용자의 처우에 관한 법률 시행규칙」 제138조제1항의 사실조회 결과를 기재			

210mm×297mm(일반용지 60g/m²(재활용품))

[별지 제3호서식]

귀휴심사위원회 회의록							
심사대상자	일련 번호	수용자 번호	성명	죄명	형명·형기	귀휴사유	비 고
회의내용	(별첨)						
의결사항	찬성				반대		
작성 간사 (인)							
확인	위원장			(인)			
	위 원			(인)	위 원	(인)	
	위 원			(인)	위 원	(인)	
	위 원			(인)	위 원	(인)	
	위 원			(인)			

210mm×297mm(일반용지 60g/m²(재활용품))

[별지 제5호서식]

귀 휴 허 가 증

1. 소 속:

2. 성 명:

3. 생년월일:

4. 형명·형기:

5. 귀휴사유:

6. 귀 휴 지:

7. 귀휴기간: 년 월 일 시부터 년 월 일 시까지

8. 조 건

「형의 집행 및 수용자의 처우에 관한 법률」 제77조에 따라 위와 같이 귀휴
를 허가함.

년 월 일

○○교도(구치)소장

직인

210mm×297mm(일반용지 60g/m²(재활용품))

[별지 제6호서식] <개정 2014.11.17.>

보 호 서 약 서

1. 귀휴자 인적사항

가. 성 명:

나. 생년월일:

다. 귀휴사유:

라. 귀 휴 지:

마. 귀휴기간: 년 월 일 시부터 년 월 일 시까지

2. 보호자 인적사항

가. 주 소:

나. 성 명:

다. 생년월일:

라. 관 계:

마. 연 락 처:

저는 귀휴자의 보호자로서 귀휴기간 중 귀휴자가 귀휴조건을 준수하고 선행을 유지하도록 성실히 지도·보호함은 물론, 지정된 일시에 무사히 복귀시킬 것을 서약합니다.

※ 붙임 보호관계 확인서류

년 월 일

서약인 (서명 또는 인)

○○교도(구치)소장 귀하

210mm×297mm(일반용지 60g/m²(재활용품))

[별지 제8호서식] <개정 2010.5.31>

취업지원 협의회 회의록

담 당	과 장	부소장	소 장

개최일시	
장 소	
참 석 자	
회의 안건	
의결 사항	

210mm×297mm(일반용지 60g/m²(재활용품))

(뒷면)

수용자 동정사항			
1. 도주도구 제작 등 도주를 기도하거나 예비하는 등 도주의 징후가 있는가?		<input type="checkbox"/> 예 <input type="checkbox"/> 아니오	
2. 자살 또는 자해 도구를 제작하거나 비관적 태도를 보이는 등 자살 또는 자해의 징후가 있는가?		<input type="checkbox"/> 예 <input type="checkbox"/> 아니오	
3. 폭언을 하거나 폭행의 태도를 보인 사실이 있는가?		<input type="checkbox"/> 예 <input type="checkbox"/> 아니오	
4. 시설, 기구, 물건 등을 손괴하려고 한 사실이 있는가?		<input type="checkbox"/> 예 <input type="checkbox"/> 아니오	
5. 흥분 상태의 지속 등 심리적 불안 상태를 보이거나 비정상적인 이상 행동을 한 사실이 있는가?		<input type="checkbox"/> 예 <input type="checkbox"/> 아니오	
6. 그 밖의 특이사항이 있는가?			
관계자 의 견	담당 근무자	보안 감독자	의무관 또는 의료 관계 직원
소장 심사			

210mm×297mm(일반용지 60g/m²(재활용품))

[별지 제13호서식] <개정 2014.11.17.>

엄중관리대상자 상담결과 보고서

상담자	당직교감	보안과장	부소장	소장

성 명 (나이)		수용자 번 호		죄 명		형명·형기	
입소일		형기산일 형기종료일		범죄횟수		수용거실 (취업장)	
접견관계	<ul style="list-style-type: none"> ○ 월 접견 횟수: ○ 접견내용 중 특이사항: 						
의료관계	<ul style="list-style-type: none"> ○ 건강상태: ○ 병 명: ○ 진료 횟수 등: 						
기 타							
상담 요지							
조치 사항							

210mm×297mm(일반용지 60g/m²(재활용품))

[별지 제14호서식] <개정 2014.11.17.>

징벌의결 요구서					
수용자 인적사항	성명	수용자번호	죄 명		
		형명·형기			
징벌 사유	()위반 등				
조사기간 중 처우제한 내용	<input type="checkbox"/> 접 견 : <input type="checkbox"/> 서신수수 : <input type="checkbox"/> 전화통화 : <input type="checkbox"/> 실외운동 :		<input type="checkbox"/> 작 업 : <input type="checkbox"/> 교육훈련 : <input type="checkbox"/> 공동행사참가 : <input type="checkbox"/> 기 타 :		
요구자 의견					
<p>「형의 집행 및 수용자의 처우에 관한 법률」 제111조제3항 및 같은 법 시행규칙 제226조제1항에 따라 위와 같이 징벌의결을 요구합니다.</p> <p style="text-align: right;">년 월 일</p> <p style="text-align: right;">(기관명의)장 (인)</p> <p>○○○징벌위원회 귀중</p>					
<p><비고></p> <p>1. 조사기간 중 처우제한 내용란은 규율 위반행위로 인하여 「형의 집행 및 수용자의 처우에 관한 법률」 제110조제2항에 따라 제한하는 처우를 표시하고 그 기간 등 내용을 기술한다.</p> <p>2. 첨부사항: 징벌대상행위 증명에 필요한 자료</p>					

210mm×297mm(일반용지60g/m²(재활용품))

[별지 제15호서식] <개정 2014.11.17.>

징벌위원회 출석통지서

기 관 명

수신자

(경유)

제 목 징벌위원회 출석 통지

귀하는 「형의 집행 및 수용자의 처우에 관한 법률」 제111조제6항에 따라 징벌위원회에 출석하여 진술할 수 있음을 통지합니다.

수용자 인적사항	수용자번호		죄 명	
	형명·형기			
혐의사실 요지				
출석일시	년	월	일	시
출석장소				
유의사항	<ol style="list-style-type: none"> 1. 징벌위원회에 출석하여 자기에게 이익이 되는 사실을 말이나 서면으로 진술할 수 있다. 2. 서면진술을 하려면 징벌위원회를 개최하기 전까지 진술서를 제출하여야 한다. 3. 징벌위원회에 증인신청과 증거제출을 할 수 있다. 4. 형사절차상 불리하게 사용될 수 있는 사실에 대하여 진술을 거부할 수 있고, 진술하는 경우에는 형사절차상 불리하게 사용될 수 있다. 5. 진술을 위한 출석을 원하지 아니하면 아래의 출석포기서를 곧바로 제출하여야 한다. 6. 정당한 사유 없이 출석포기서를 제출하지 아니하거나 출석통지서의 수령을 거부하면 출석 및 진술의 의사가 없는 것으로 인정하여 처리할 수 있다. 			

붙임 출석포기서 1부. 끝.

징 벌 위 원 회

청인

기안자 직위(직급) 서명

검토자 직위(직급)서명

결재권자 직위 (직급)서명

협조자

시행 처리과-일련번호(시행일자)

접수

처리과명-일련번호(접수일자)

우 주소

/ 홈페이지 주소

전화() 전송()

/ 기안자의 공식전자우편주소 / 공개구분

210mm×297mm(일반용지 60g/m²(재활용품))

[별지 제17호서식]

징벌위원회 회의록	
의 안	(수용자번호 수용자 성명) 징벌의결 요구안 외 건
일 시	년 월 일 시 분부터 월 일 시 분까지
장 소	
참석위원	
근거 법령	「형의 집행 및 수용자의 처우에 관한 법률」 제111조 및 같은 법 시행규칙 제228조
	(이하 회의내용 기재)

210mm×297mm(일반용지60g/m²(재활용품))

[별지 제18호서식]

징 별 의 결 서						
수용자 인적사항	성명		수용자번호		죄 명	
			형명·형기			
주문	~ 에 처한다.(~ 유예한다)					
이유	1. 의결이유 2. 주장사실과 판단 3. 조사기간의 징벌기간 산입 여부 및 그 기간					
근거 법령	「형의 집행 및 수용자의 처우에 관한 법률」 제107조 및 같은 법 시행규칙 제228조					
년 월 일						
○○○ 징벌위원회						
					위 원 장	(인)
					위 원	(인)
					위 원	(인)
					위 원	(인)
					위 원	(인)

210mm×297mm(일반용지)60g/m²(재활용품)

[별지 제19호서식] <개정 2014.11.17.>

징벌집행통지서 기 관 명

수신자
(경유)

제 목 징벌집행 통지

「형의 집행 및 수용자의 처우에 관한 법률 시행규칙」 제229조제2항에 따라 다음과 같이 통지합니다.

수용자 인적사항	수용자번호		죄 명	
	형명·형기			
징벌의 내용 및 제한되는 처우의 종류				
불복방법	<p>귀하는 징벌의결 사항에 대하여 이의가 있는 경우에는 「형의 집행 및 수용자의 처우에 관한 법률」 제116조에 따른 소장 면담, 같은 법 제117조 청원, 「국가인권위원회법」 제31조에 따른 진정을 제기할 수 있으며, 징벌처분이 있음을 안 날부터 90일 이내에 「행정심판법」에 따라 처분청 또는 재결청에 행정심판을 청구하거나 「행정소송법」에 따른 행정소송을 법원에 제기할 수 있습니다.</p>			

붙임 징벌의결서 부분 1부. 끝.

발 신 명 의 직인

기안자 직위(직급) 서명 검토자 직위(직급)서명 결재권자 직위 (직급)서명

협조자

시행 처리과-일련번호(시행일자) 접수 처리과명-일련번호(접수일자)

우 주소 / 홈페이지 주소

전화() 전송() / 기안자의 공식전자우편주소 / 공개구분

210mm×297mm(일반용지 60g/m²(재활용품))

[별지 제20호서식]

가석방심사위원회 회의록

간사	위원장

1. 회의종류:
2. 일 시:
3. 장 소:
4. 출석위원:
5. 출석 간사 및 서기:

6. 내용 및 결과:

210mm×297mm(일반용지 60g/m²(재활용품))

[별지 제22호서식] <개정 2014.11.17.>

가석방 적격심사 및 신상조사표

NO.

○○교도소

						가석방심사위원회			
						결정	서기	간사	위원장
1. 인적사항									
성명		생년월일 (연령)	. . . (만 세)	직업					
주거									
2. 기본사항									
죄명		형명 형기		범죄횟수					
				미결통산일					
형기 기산일		형기 종료일		경비처우급					
				재범예측 지표등급					
집행기간	()%	잔형기간	()%	가석방 기준일					
범죄 개 요	○ 범죄일시 : ○ 범죄장소 : ○ 범죄내용 : ○ 피해내용 : ※ 기타 :								
범죄 경력			피해변제 및 피해자 감정						
공범 관계			완화요건						

210mm×297mm(일반용지60g/m²(재활용품))

3. 수용생활			
작업사항	※ 총작업기간 : 년 개월		
상·벌 및 기능자격 등			
4. 경력 및 보호관계			
출생력 및 경력			
건강 및 심리상태			
가족관계			
접 견	총 회		
전화통화	총 회		
보호자 성명·관계 나이·직업 주거지·연락처 생활상태 보호의지			
석방 후의 생활계획			
의 견		이 유	

[별지 제23호서식]

결 정 서			
심 사 신 청 기 관		신청번호	
수 형 자	주 거		
	성 명		
	생년월일		
주 문			
가 석 방 기 간			
이 유			
적 용 법 조			
<div style="text-align: right; margin-bottom: 10px;">년 월 일</div> <div style="text-align: center; margin-bottom: 10px;">가석방심사위원회</div> <div style="text-align: center; margin-bottom: 10px;">위원장: (인)</div> <div style="display: flex; justify-content: space-around; margin-bottom: 10px;"> 위 원 : (인) 위 원 : (인) </div> <div style="display: flex; justify-content: space-around; margin-bottom: 10px;"> 위 원 : (인) 위 원 : (인) </div> <div style="display: flex; justify-content: space-around; margin-bottom: 10px;"> 위 원 : (인) 위 원 : (인) </div> <div style="display: flex; justify-content: space-around;"> 위 원 : (인) 위 원 : (인) </div>			

210mm×297mm(일반용지60g/㎡(재활용품))

■ 형의 집행 및 수용자의 처우에 관한 법률 시행규칙 [별지 제24호서식] <개정 2017. 8. 22.>

가 석 방 증

(앞쪽)

가석방자	성명		생년월일			
	주거					
보호자	성명		생년월일		직업	
	주거					
가 석 방 일						
가 석 방 기 간		(부터 까지)				
주거지 도착지정일						
관할 경찰서 또는 보호관 찰소 주소(연락처)						
관할기관 신고기간		(부터 까지)				

위 사람은 「형법」 제72조제1항 및 「형의 집행 및 수용자의 처우에 관한 법률 시행규칙」 제259조에 따라 가석방되었음을 증명합니다.

년 월 일

○○교도소장직인

관할 경찰서 또는 보
호관찰소 확인

가석방자 준수사항

(뒤쪽)

가석방자(「보호관찰 등에 관한 법률」에 따른 보호관찰 대상자는 제외한다)는 다음 사항을 준수하여야 하며, 이를 위반하였을 경우에는 가석방 처분이 취소됨을 유의하기 바랍니다.

1. 가석방증에 적힌 기한 내에 관할경찰서에 출석하여 가석방증에 출석확인을 받을 것
2. 천재지변, 질병, 그 밖의 부득이한 사유로 가석방증에 적힌 기한 내에 관할경찰서에 출석할 수 없거나 출석하지 아니하였을 때에는 지체 없이 그 사유를 가장 가까운 경찰서의 장에게 신고하고 확인서를 받아 관할경찰서의 장에게 제출할 것
3. 주거지에 도착한 후 지체 없이 종사할 직업 등 생활계획서(보호자와 함께 서명하고 도장을 찍음)를 작성하여 관할경찰서의 장에게 신고할 것
4. 가석방 기간 중 정상적인 업무에 종사하게 하고 비행을 저지르지 아니하도록 하기 위하여 관할경찰서의 장이 가석방자에게 실시하는 지도 또는 조치에 따를 것
5. 국내에서 주거지를 이전(移轉)하거나 1개월 이상 국내 여행을 하려는 경우 「가석방자관리규정」 별지 제2호서식에 따른 가석방자 국내 주거지 이전(국내 여행) 신고서를 작성하여 관할경찰서의 장에게 제출할 것
6. 국외로 이주하거나 1개월 이상 국외 여행을 하려는 경우 「가석방자관리규정」 별지 제3호서식에 따른 가석방자 국외 이주(국외여행) 신고서에 다음 각 호의 서류를 첨부하여 관할경찰서의 장에게 제출할 것
 - 가. 가석방증 사본 또는 수용증명서 1부
 - 나. 초청장 등 사본 1부
 - 다. 귀국서약서 1부(국외여행자만 해당)
7. 국외 이주 또는 여행 신고를 한 가석방자가 국외 이주 또는 여행을 중지하였을 때에는 지체 없이 그 사실을 관할경찰서의 장에게 신고할 것
8. 국외 여행을 하고 귀국하여 주거지에 도착하였을 때에는 지체 없이 그 사실을 관할경찰서의 장에게 신고할 것

<비고>

보호관찰을 조건으로 가석방되는 사람은 「보호관찰 등에 관한 법률」 제32조 및 같은 법 시행령 제16조부터 제19조까지의 규정을 준수하여야 합니다.

210mm×297mm(백상지 80g/㎡)

■ 형의 집행 및 수용자의 처우에 관한 법률 시행규칙 [별지 제25호서식] <개정 2017. 8. 22.>

가석방 취소심사신청서

○ ○ 교 도 소

수신자 가석방심사위원회 위원장

(경유)

제 목 가석방 취소심사 신청

아래 사람에게 대하여 「형법」 제75조, 「가석방자관리규정」 제19조 및 「형의 집행 및 수용자의 처우에 관한 법률 시행규칙」 제260조에 따라 가석방 취소심사를 신청합니다.

성 명		생 년 월 일	
주 거			
죄 명		형 명 · 형 기	
형기기산일		형 기 종 료 일	
가석방 번호		가 석 방 일	
가석방기간	부터 까지	관 할 경 찰 서	

붙 임 : 가석방 취소심사 및 조사표 부, 끝.

○ ○ 교 도 소 장 직인

기안자 (직위/직급) 서명

검토자 (직위/직급)서명

결재권자 (직위/직급)서명

협조자

시행 처리과명-연도별일련번호(시행일)

접수

처리과명-연도별일련번호(접수일)

우 도로명주소

/ 홈페이지 주소

전화번호()

팩스번호()

/ 공무원의 전자우편주소

/ 공개구분

[별지 제26호서식] <개정 2014.11.17.>

가석방 취소심사 및 조사표

○○교도소

		가석방심사위원회			
		결정	서기	간사	위원장
성명		생년월일 (연령)	(만세)	직업	
주거					
죄명			형명형기		범죄횟수
형기기산일		형기종료일		집행기간	잔형기간
가석방일		가석방기관		관할 경찰서	주거지 교정기관
보 호 자	성명(관계)		생년월일		
	주소				
	생활상태				
취소사유 및 규정 위반 경위					
규정 위반이 사회에 미치는 영향					
가석방기간 중 품행과 생활 태도					
기타 참고사항					
적용법조					
의견			이유		

210mm×297mm(일반용지60g/㎡(재활용품))

[별지 제27호서식]

가석방취소자 잔형집행보고서

○○교도소

수신자 법무부장관

(경유)

제 목 가석방취소자 잔형집행 보고

아래 사람은 가석방 기간 중 「형법」 제75조에 따라 가석방이 취소되었으므로 잔형집행조치를 하였음을 보고합니다.

성 명		생 년 월 일	
주 거			
죄 명		형 명 · 형 기	
가석방허가 문서번호		가 석 방 일	
가석방취소 문서번호		적 용 법 조	
잔 형 기 간		잔형 집행지휘 검사	
잔 형 기 산 일		종 료 일	
비 고			

○○교도소장 직인

기안자 직위(직급) 서명

검토자 직위(직급)서명

결재권자 직위(직급)서명

협조자

시행 처리과-일련번호(시행일자)

접수

처리과명-일련번호(접수일자)

우 주소

/ 홈페이지 주소

전화() 전송()

/ 기안자의 공식전자우편주소 / 공개구분

210mm×297mm(일반용지 60g/m²(재활용종))

[별지 제28호서식] <개정 2010.5.31>

가석방실효자 잔형집행보고서

○○교도소

수신자 법무부장관

(경유)

제 목 가석방 실효자 잔형집행 보고

아래 사람은 가석방 기간 중 「형법」 제74조에 따라 가석방이 실효되어 잔형집행조치를 하였음을 보고합니다.

성 명		생 년 월 일	
주 거			
가석방에 관한 사항			
죄 명		형명·형기	허가문서번호
가석방일		형기기산일	형기종료일
실효 요건 사항			
죄 명		형명·형기	입 소 일
형 확 정 일		형기기산일	형기종료일
잔형집행에 관한 사항			
잔형기간		잔형 집행 지휘 검사	잔 형 기 산 일 종 료 일

끝 .

○○교도소장 직인

기안자 직위(직급) 서명

검토자 직위(직급)서명

결재권자 직위(직급)서명

협조자

시행 처리과-일련번호(시행일자)

접수

처리과명-일련번호(접수일자)

우 주소

/ 홈페이지 주소

전화()

전송()

/ 기안자의 공식전자우편주소 / 공개구분

210mm×297mm(일반용지 60g/m²(재활용품))

[별지 제29호서식]

교정자문위원회 위원 추천서

□ 추천대상자 인적사항

성 명	한 글: (한 자):		증명사진 (2.5cm×3cm)
	생년월일	-	
위 축 일	최 초		
	최 종		
직장(소속) /직위			
연 락 처	주 소	자 택	
		직 장	
	전화번호	자 택	
		직 장	
		휴대폰	
E-mail			
주 요 학력 및 경력			
<p>위 사람을 ○○교도소(구치소) 교정자문위원회 위원으로 추천합니다.</p> <p style="text-align: right;">년 월 일</p> <p style="text-align: right;">추천인: ○○교도소(구치소)장 (인)</p> <p>법 무 부 장 관 귀하</p>			

210mm×297mm(일반용지 60g/m²(재활용품))

[별지 제30호서식]

서 약 서

1. 본인은 교정자문위원회 위원으로서 맡은 바 업무에 최선을 다하겠습니다.
2. 본인은 상담을 요청하는 사람들을 객관적이고 중립적인 입장에서 친절하게 대하겠습니다.
3. 본인은 교정자문위원회 활동과 관련하여 알게 된 사실이나 얻은 자료를 교정자문위원회 직무 외의 목적으로 이용하지 않겠으며 이로 인하여 발생한 민사·형사상 책임을 지도록 하겠습니다.
4. 본인은 소속 교정기관의 업무에 관하여 부당한 영향력을 행사하거나 사적인 목적을 위하여 교정자문위원회의 직위를 이용하지 않겠습니다.
5. 본인은 교정자문위원회의 직위를 이용하여 영리 행위를 하거나 금품·접대 등을 주고받지 않겠습니다.

본인은 각 호 중 어느 하나라도 위반하는 사정이 생겼을 때에는 스스로 교정자문위원회에서 물러나겠으며 교정자문위원회에서 위촉 해제되어도 아무런 이의를 제기하지 아니할 것을 서약하고, 교정자문위원회 위원으로서 자원봉사에 최선을 다할 것을 서약합니다.

년 월 일

서약자

(서명)

210mm×297mm(일반용지 60g/m²(재활용품))

[별지 제31호서식]

교정자문위원회 회의록

간 사	위원장

1. 회의종류:

2. 일 시:

3. 장 소:

4. 참석 인원: 명(참석대상 인원: 명)

※ 참석자 명단 별첨

5. 회의주제:

6. 내용 및 결과:

210mm×297mm(일반용지 60g/m²(재활용품))

■ 형의 집행 및 수용자의 처우에 관한 법률 시행규칙 [별지 제32호서식] <신설 2016. 6. 28.>

변호사 접견신청서

접수번호	접수일자	처리기간	즉시
신청인	성명		
	소속법률사무소		
	전화번호		
수용자 성명	수용번호	소송사건번호	접견일시

「형의 집행 및 수용자의 처우에 관한 법률 시행령」 제 58조·제 59조의 2 및 같은 법 시행규칙 제 29조의 2 제 1항에 따라 위와 같이 수용자 접견신청을 합니다.

년 월 일

위 수용자의 대리인 변호사

(서명 또는 인)

○○교도소(구치소)장 귀하

첨부자료	<ol style="list-style-type: none"> 1. 위임장 사본 등 소송사건의 대리인임을 소명할 수 있는 자료 2. 소송계속 사실을 소명할 수 있는 자료
------	--

210mm×297mm[백상지 80g/㎡]

■ 형의 집행 및 수용자의 처우에 관한 법률 시행규칙 [별지 제33호서식] <신설 2016. 6. 28.>

변호사 []접견시간연장 []접견횟수추가 신청서

접수번호	접수일자	처리기간
		시간연장 : 즉시 횟수추가 : 2일
신청인	성명	
	소속법률사무소	
	전화번호	
수용자 성명	수용번호	소송사건번호
접견일시		
신청사유		

「형의 집행 및 수용자의 처우에 관한 법률 시행령」 제 59조의 2제 3항 및 같은 법 시행규칙 제 29조의 2제 2항에 따라 위와 같이 접견시간의 연장/접견횟수의 추가 신청을 합니다.

년 월 일

위 수용자의 소송대리인(변호인) 변호사

(서명 또는 인)

○○교도소(구치소)장 귀하

첨부자료	1. 신청사유를 소명할 수 있는 자료
------	----------------------

처리절차

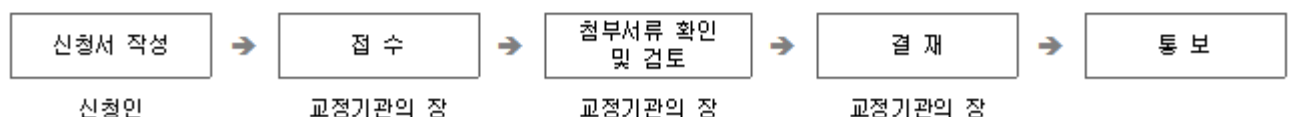

210mm×297mm[백상지 80g/㎡]

[2009.3.25] [09522 , 2009.3.25,]

1 < 2009.3.25 >

1 () 「 」 7

.

(收容者)

[2009.3.25]

2 ()

1. " (矯正業務)" 「 」 2 4
(" ") . , (矯正) . (教化),
(矯導作業), . , 「 」

2. " (受託者)" 3

3. " " .

(" ") .

4. " " .

[2009.3.25]

3 ()

. , . , .

.

. . .

.

2 , ,

[2009.3.25]

4 ()

(" ") .

1. 가 : 10 20

2. : 1 5

[2009.3.25]

5 ()

1. 가

2. 가 (調整)

3.

4.

5.

6.

7.

1 6

[2009.3.25]

6 () 가

6

1

1

2

[2009.3.25]

7 () 가

1. 22 2 (補正命令)

2. 6 1

3. ,

[2009.3.25]

8 () 가가
가가

[2009.3.25]

9 () 7 1

[2009.3.25]

2 < 2009.3.25 >

10 () 3 1

(定款)

1

가

[2009.3.25]

11 () (選任)

1

(" "

)

, 5 1

5

1. 「 가 」 33

2. 12 2

3. 36 2

[2009.3.25]

12 ()

1. 13

2. 25 2

3. 42

4. , ,

[2009.3.25]

13 ()

. ()
) . ()
) . ()

[2009.3.25]

14 ()

. 가 .

- 1. .
- 2.
- 3.
- 4.

가 .

[2009.3.25]

15 () 가 .

1 .
, .
1 .
2 .

가 .

[2009.3.25]

16 ()

가

가

2

[[2009.3.25](#)]

17 (가)

가

1.

2.

3.

1 가

[[2009.3.25](#)]

18 ()

가

1

가 2

2

[[2009.3.25](#)]

19 ()

「 」

, 「 」

[[2009.3.25](#)]

3

< [2009.3.25](#) >

20 ()

[[2009.3.25](#)]

21 ()

」 2 4

[2009.3.25]

22 ()

1

(補正)

1 2

[2009.3.25]

23 ()

1

1. 가 (價額)

2.

3. 가

[2009.3.25]

24 () 「

」

[2009.3.25]

25 ()

가

가

(移送)

[2009.3.25]

26 () 가

[2009.3.25]

27 ()

40 「

」 37 1 • 2 , 63 3 , 68 1 , 77

1 , 97 , 100 102 107 109
33 2 .
(" ") . ,
가

40 「
」 121 1 가
40 「
」 123

[2009.3.25]

4 < 2009.3.25 >

28 () 가 .

- 1.
2. 「 가 」 33
3. 12 2
4. 36 2

[2009.3.25]

29 () (任免) . ,

[2009.3.25]

30 () 「
」 가 「 가 」 56 61 ,

63 , 64 1 , 65 1 3 66 1 .

[2009.3.25]

31 ()

[2009.3.25]

5 < 2009.3.25 >

32 ()

[2009.3.25]

33 ()

1

[2009.3.25]

34 ()

- 1.
- 2.
- 3.
- 4.
- 5.
- 6.
- 7.
- 8.
- 9.

(主食) · (副食)

(歸休),

[2009.3.25]

35 () 1

1 가

[2009.3.25]

36 ()

1

[2009.3.25]

6 < 2009.3.25 >

37 () (公務)

「 」

「 」 「 」

」

[2009.3.25]

38 ()

가

1

가 가

[2009.3.25]

39 ()

[2009.3.25]

40 (「 」)

「

」 .

[2009.3.25]

41 () 가가 .

[2009.3.25]

7 < 2009.3.25 >

42 () 3 3

1.

2. 6 7

3. 14 2 3 2 2

1. 8

2. 22 1

3. 25 3

4. 27 1

5. 27 3

6. 33 1 34 2

7. 35 1

8. 35 2

9. 36 2

10. (遺棄)

[2009.3.25]

43 () ()
) 42

(科) . ,

[2009.3.25]

- 44 () 1
1. 10 2 17 가 10
2 14 2
2. 15 1
3. 16 2 3
4. 29 1
5. 31 1
6. 34 1 • 2 36 2
1

[2009.3.25]

< 6206 ,2000.1.28 >
2001 7 1 .

< 8728 ,2007.12.21 > ()

- 1 () 1 .
- 2 4
- 5 ()
- 1 " 4 2" " 「 」 7 " .
- 2 1 " 1 2 3 " " 「 」
- 2 4 " .
- 21 1 " 2 5 " " 「 」 2
- 4 " .
- 24 • 30 1 40 " " " 「 「 」 " .

27 1 " 14 . 14 2 . 15 . 16 . 29 1 . 32
 3 . 35 2 . 44 3 46 " " 「
 」 37 1 . 37 2 . 63 3 . 68 1 . 77 1 . 98 .
 100 . 101 . 102 107 109 " , 2 "
 51 1 " " 「 」 121 1 " ,
 3 " 53 " " 「 」 123
 " .

6

< 9522 ,2009.3.25 >

[2016.11.30] [27617 , 2016.11.29,]

1 () 「 . 」

[2009.9.3]

2 <2009.9.3>

3 <2009.9.3>

4 () 「 . 」 (" ") 4 1 3 2 가 5 1 .

[2009.9.3]

5 () 10 2 " "

- 1.
- 2.
- 3.

[2009.9.3]

6 () 3 , .

(가 2 .

2 가 가

(選任) .

[2009.9.3]

7 () (" ") ,
가
(互選)

- 1.
- 2.
- 3. 1 2
- 4. 3
- 5.

[2009.9.3]

8 () , .

- 1. , , .
- 2.
- 3.
- 4. (任免)
- 5.
- 6.
- 7.

[2009.9.3]

9 () .

- 14 1 .
- 1. ()
- 2.
- 3.
- 4. (歲計剩餘金)

1

1 () , (" ") , () ,

[2009.9.3]

10 () 14 2 " , 14 2 가

- 1. 가 5 , , ,
- 2. 가 5

[2009.9.3]

11 () 14 3 가

- 1. ()
- 2. (收容舎棟)
- 3. ()
- 4.
- 5.
- 6. , ,
- 7. .
- 8. ()
- 9. , . ,

[2009.9.3]

12 (.) 15 2

- 1.
- 2.
- 3.
- 4. . (不用品)
- 5.

6.

1.

2. ,

3. 1 5

4. ,

15 2

1.

2.

3.

[2009.9.3]

13 (.)

16 2

15 2

가 8 ,

가 2

가 (更正) 가

15

16 3

1. 300 .

2. 300 .

,

가

[2009.9.3]

14 ()

1.

2.

3.

4. .

5. .

- 6.
- 7.
- 8. ,
- 9.

「 」 45 가
 가 가

[[2009.9.3](#)]

15 () 가
 가

[[2009.9.3](#)]

16 () 29 1 " " 「
 」

[[2009.9.3](#)]

17 () 29 3

- 1. 18
- 2.

10

[[2009.9.3](#)]

18 ()
 1 가 2
 1 .<

[2016.11.29](#)>

1 , ,

[2009.9.3]

19 () 「 」

[2009.9.3]

20 ()

(定員)

1

5

[2009.9.3]

21 ()

1. 36 1

2.

3.

4.

. . . , 1

3

3

2

1

3

3

1

[2009.9.3]

22 () 34 1 1 . 2 . 4 6

8

34

1

3

. 5

9

[2009.9.3]

23 () 38 1 1

가

가

[2009.9.3]

24 () 44 1

- 1. 44 1 1 • 4 6 : 1
- 2. 44 1 2 • 3 5 : 5

[2009.9.3]

< 16996 ,2000.11.9>
2001 7 1 .

< 18312 ,2004.3.17>(가)

< 21095 ,2008.10.29>

1 () 2008 12 22 .

2 ()

.

14 2 " 31 " " 「

」 45 " .

19 " " " 「 」 "

.

3

< 21710 ,2009.9.3>

.

< 27617 ,2016.11.29>

1 () 2016 11 30 .

2 4

5 ()

.

18 2 " ()" " " .

<17>

[2013.4.5] [11727 , 2013.4.5,]

1 ()

2 ()

1. "

2. "

3 ()

4 ()

1

5 () 가,

4

가

6 ()

68

가

")

1

(

"

(

1

2

ㄱ

ㄴ

68

1

7 ()

8 ()

(" ")

9 () (歲入)

1.

2. 10

3. 11

(歲出)

1.

2. 「 」 73 2

3. 「 」 74

4.

10 ()

11 ()

1

11 2()

[[2013.4.5](#)]

12 ()

(計上)

< 9137 ,2008.12.11 >

1 () 2010 1 1

2 ()

3 ()

「 」 2

4

4 () 2

5 () 가

1 1

.

1.

6 ()

「

」

「

」

.

< 11727 ,2013.4.5 >

.

[2010.10.22] [22282 , 2010.7.21,]

1 () 「 」

2 () 「 」 (" ")

3 () (" ") 가, (")
")

10 30

4 () 4

1

5 () 3 4

- 1.
- 2.
- 3.

6 ()

- 1.

2.

3.

1

7 ()

8 () 「 가 」 11 가

9 () (" ")
") 가 「 가

」 26 1 5 가 가 2

. < [2010.7.21](#) >

1.

2.

3. (雜收入)

4.

10 () 9

1.

2.

3. 가

< 21794 ,2009.10.21 >

1 () 2010 1 1 .

2 () .

3 () 「 」

「 」

「 」 「 」

」

.

< 22282 ,2010.7.21 >

1 () 3

. < >

2 8

9 ()

9 " 「 가

」 26 1

5 " " 「 가

」 26 1 5 가 "

.

[2015.1.30] [00838 , 2015.1.30,]

1

1

1 () 「 」

2 ()

. < 2015.1.30 >

1. " "

가.

(戒護)

가

(支所)(" ") (警戒)

2.

: 「 」

1

3.

: 「 」

2

1

「 」

33

4.

: 「 」

1

5.

: 「 」

1

6.

: 「 」

1

7. " "

8. " " (" ")
9 .) (6

3 ()

1.

2.

3.

4.

5.

4 ()

가

2

5 ()

(" ")

6 ()

7 ()

8 ()

가

9 () 2

10 ()

2015.1.30>

11 () , (捕縄)

12 ()

13 ()

() ,

1

가

1 2

13 2()

가 「

」 19

가

[2015.1.30]

14 () 가

가

가

가

가

가

1

15 ()

가

16 () 1

17 () (移送)
()

3

18 () . < 2015.1.30 >

1. : 1 8

2. : 1 , 2 , 3 4 4

1 2 2 1 , 2 3 3

19 () 「 가 」 9

20 () ,

18 19

1 「 가 」

11 2 .

4

21 () (" ") .

22 () , 6

(7) .
, 1 .

23 () . < 2009.11.9 >

1.

- 1 2.
- 2.
- 3.
- 4.
- 5.

1

6

24 ()
)

1

(

2

< 2015.1.30 >

1

< 2015.1.30 >

25 ()

. <

[2015.1.30 >](#)

- 1. . .
- 2. <2015.1.30 >
- 3.
- 4. .
- 5.

1

. < 2015.1.30 >

[[2015.1.30](#)]

26 ()

가

가

. < [2015.1.30 >](#)

. < [2015.1.30 >](#)

27 ()

가

. < [2015.1.30 >](#)

28 ()
 , • . < 2015.1.30 >
 1 .

29 () 가
 . < 2015.1.30 >
 . < 2015.1.30 >

30 () 가
 . < 2015.1.30 >

31 () 가 , ,
 (" ") . <
 2015.1.30 >

• • • . < 2015.1.30 >

32 () 가 「
 」 (" ") 117 , 「 가 」 31
 「
 」
 . < 2015.1.30 >
 가

33 () ,
 . <
 2015.1.30 >
 가
 . < 2015.1.30 >

34 ()
 . < 2015.1.30 >

35 ()
 2 . <
 2015.1.30 >
 1 .

. < 2015.1.30 >

가 .

. < 2015.1.30 >

36 () (.)

(.)

.)

가

. , , ,

가

가

가

. < 2015.1.30 >

1

(動靜)

, 1

가

2

. < 2015.1.30 >

37 () 가 107

(" ")

. , 가 , ,

. < 2015.1.30 >

1

가

. < 2015.1.30 >

38 () 가

,
가

. < 2015.1.30 >

39 () 가 가

,

< 2015.1.30 >

40 () (護送)

. < 2015.1.30 >

가

. < 2015.1.30 >

41 () 「 」

(" ") 62 1

• . < 2015.1.30 >
71

. < 2015.1.30 >

가

42 () (" ")

• • . < 2015.1.30 >
1 •

1 2

가

43 () 가

. < 2015.1.30 >

1

. < 2015.1.30 >

44 () . < 2015.1.30 >

45 ()

가

< 2015.1.30 >

46 ()

. < 2015.1.30 >

47 ()

< 2015.1.30 >

- 1. 가
 - 2. 가
 - 3. (動搖) 가
 - 4. 가
 - 5.
 - 6. 가
- 48 ()

. < 2015.1.30 >

[2015.1.30]

2

- 49 () 2 ,
- (正) 1 (副) 1 .

- 50 () ,
- (" ") . < 2015.1.30 >
- 가 . <

2015.1.30 >

. < 2015.1.30 >

[2015.1.30]

- 51 (.) ,
- . , .
- . < 2015.1.30 >

- 52 () 가
- 가
- 가 . < 2015.1.30 >

- 53 (.)
- 가
- < 2015.1.30 >

가

가 . 가 가

.< 2015.1.30>

[2015.1.30]

54 () . . . ,
. . .

55 () 1

56 (.)

(出廷)

57 () .

58 ()

. .

3

< 2015.1.30>

59 () (")
") 1

1. .

2. .

3.

4. , , 가 가 (")
")

5.

[2015.1.30]

60 ()

< 2015.1.30>

61 () . . , . < 2015.1.30 >

62 () 가 . , 가 45 3 . < 2015.1.30 >

63 () , (獨居) () 가 () . < 2015.1.30 >

1 3 . < 2015.1.30 >

2015.1.30 >

- 1.
 2. 가
 3. 가 (離散), 가 가
 4. 가 가
 5. 가 가 1 4
- . < 2015.1.30 >

64 () 가 가 가 . < 2015.1.30 >

65 () . . . < 2015.1.30 >

66 ()

. < 2015.1.30 >

- 1. 가
- 2.
- 3. 가
- 4. 가
- 5.
- 6. 가

4 < 2015.1.30 >

67 () (")

") 1

- 1. , . 가(" ")
- 2.
- 3.
- 4. 가

[2015.1.30]
 [67 93 <2015.1.30 >]

68 () , .

[2015.1.30]
 [68 94 <2015.1.30 >]

69 (가) 가

가 .

[2015.1.30]
 [69 95 <2015.1.30 >]

70 () 62

[2015.1.30]
 [70 96 <2015.1.30 >]

71 ()

[2015.1.30]

[71 97 <2015.1.30>]

72 () , 가

[2015.1.30]

73 (가) 가
가 가

[2015.1.30]

74 ()

1.

2. 가

3. 가

4. 가

[2015.1.30.]

3 • < 2015.1.30.>
1 < 2015.1.30>

75 ()

< 2015.1.30>

1. (" ")

가. ,

2.

가.

(受給)

3.

가.

.

.

「 」

36 2

.

4.

가.

.

.

.

5.

가.

.

.

2

.

34 , 37

1 • 2

[81 , 75 <2015.1.30>]

76 () , , (病歷),

[82 , 76 <2015.1.30>]

77 () 가
가 ,

가

[83 , 77 <2015.1.30>]

78 () 가
가 ,

[84 , 78 <2015.1.30>]

79 () 40 2
(

) 100

< 2015.1.30 >

1

. < 2015.1.30 >

[85 , 79 <2015.1.30 >]

80 () , ,

1

가

가

가

가

1

[86 , 80 <2015.1.30 >]

81 ()

1

. < 2015.1.30 >

1

[2015.1.30]

[87 , 81 75 <2015.1.30 >]

82 () 가 (檢屍)

[88 , 82 76 <2015.1.30 >]

83 ()

[89 , 83 77 <2015.1.30 >]

84 () 1 , ,

. < 2015.1.30 >

가

1

[90 , 84 78 <2015.1.30 >]

85 ()

[2015.1.30 >](#)

1. , ,

2. , 「 」 471 1 1 4

3. • (病症), ,

가

4.

5. 가

6. 가

7. 가

가

8. 가

가

[91 , 85 79 <2015.1.30 >]

2 < [2015.1.30 >](#)

86 () . <

[2015.1.30 >](#)

1. • • • • • •

2.

3.

4. •

5.

2 • 34 , 37 1 •

2 .

[92 , 86 80 <2015.1.30 >]

87 () 가

, 가 가 가 3 ,

[93 , 87 81 <2015.1.30 >]

88 () , . . .

[94 , 88 82 <2015.1.30 >]

88 2() 가 , .

[2015.1.30]

89 () , .

< 2015.1.30 >

1. , .
2. ,
3. 가
4. 가
5. 가

[95 , 89 83 <2015.1.30 >]

3

< 2015.1.30 >

90 ()

- 1. . .
- 2.

2

34

37

- 1 . 2

[2015.1.30]

[90 84 <2015.1.30 >]

91 ()

[2015.1.30]

[91 85 <2015.1.30 >]

92 ()

1.

2.

3.

4.

[2015.1.30]

[92 86 <2015.1.30.>]

4

< 2015.1.30 >

93 ()

" ")

(

,

1

34

, 37

1

. 2

[67 , 93 87 <2015.1.30 >]

94 () (" ") ,

[68 , 94 88 <2015.1.30 >]

95 () 94 가 . < 2015.1.30 >

[69 , 95 89 <2015.1.30 >]

96 () ,

[70 , 96 <2015.1.30 >]

97 (가) 가

[71 , 1 가 가 97 <2015.1.30 >]

98 () ,

< 2015.1.30 >

1. 가 가
2. 가
3. .
- 4.
5. 가

< 654 ,2008.12.19 >

2008 12 22 .

< 679 ,2009.11.9 > ()

1 () 2010 1 1 .

2

3 () .

23 1 1 2 .
1 2.
4

< 838 ,2015.1.30 >

:
: kbh69@moj.go.kr
: 2018.1.11



가